

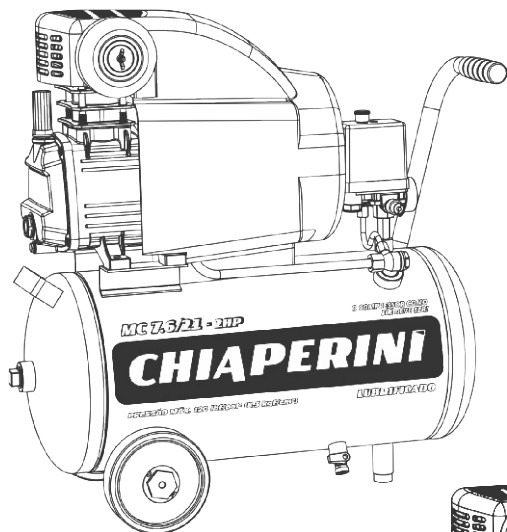

CHIAPERINI

“
O COMPRESSOR
COMO ELE DEVE SER!”



MOTOCOMPRESSORES

MC 7.6/21 - 2HP

MC 8.5/50 - 2HP

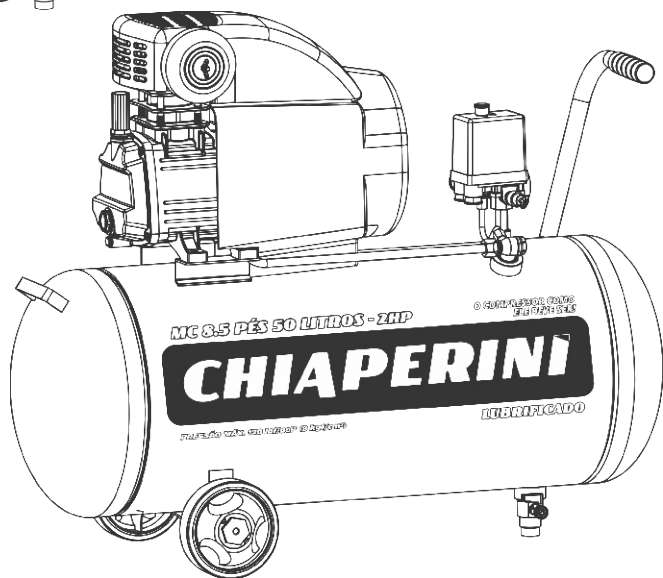

Leia o Manual de Instruções antes de operar.
A utilização imprópria do equipamento assim como a não observância das normas de segurança, pode resultar em ferimentos graves.

 chiaperini.com.br    [/chiaperini](https://www.youtube.com/channel/UC...)

**MANUAL DE INSTRUÇÕES E
CERTIFICADO DE GARANTIA**

Informações ao cliente:



Antes de utilizar o Motocompressor, leia com atenção e siga rigorosamente todas as instruções contidas neste manual. Conserve todos os adesivos da máquina e substitua-os caso necessário. Evite acidentes trabalhando com atenção.

Especificações:

MODELO	Deslocamento Teórico		Pressão Máxima		Reservatório VOLUME (litros)	Nº de CILINDROS	Nº de ESTÁGIOS	RPM DO BLOCO	Motor Elétrico			c/embalagem (mm)			ÓLEO LUBRIF VOLUME (ml)	PESO DO CABEÇOTE (kg)	PESO C/ EMBAL C/MI (kg)
	l/min.	pcm	psi	bar					hp	kW	Nº DE PÓLOS	Compr.	Larg.	Ait.			
MC 7.6/21-2HP	216	7,6	120	8,3	21	1	1	3400	2	1.5	2	580	250	545	250	12,5	23,5
MC 8.5/50-2HP	240	8,5	120	8,3	50	1	1	3380	2	1.5	2	815	315	690	230	10,5	35,5

FIGURA 1

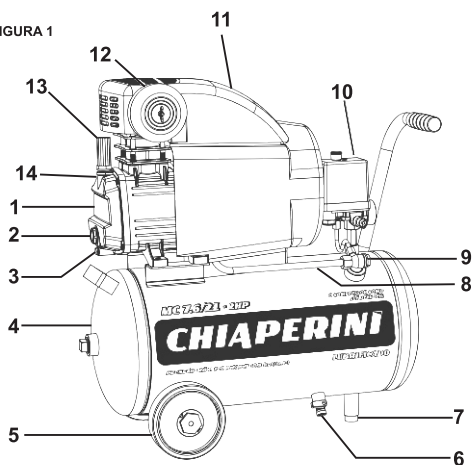

1 - Compressor

Acessórios do Compressor:

- 2 - Visor de Óleo
- 3 - Bujão do dreno de óleo
- 4 - Reservatório
- 5 - Roda
- 6 - Válvula Purgadora
- 7 - Amortecedor
- 8 - Serpentina
- 9 - Válvula de retenção
- 10 - Pressostato e Válvula Reguladora de Pressão
- 11 - Carenagem
- 12 - Filtro de ar
- 13 - Tampa do suspiro do cárter
- 14 - Protetor Térmico

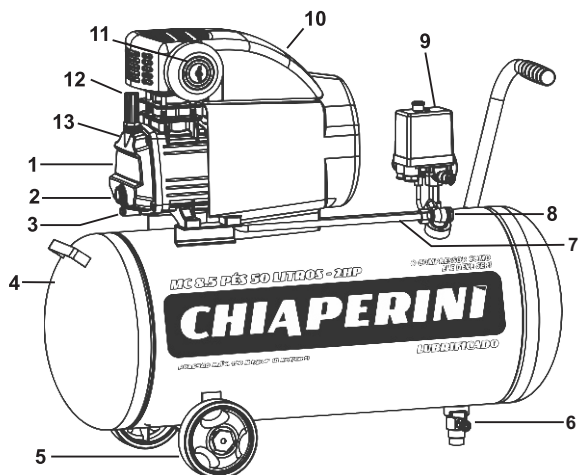

1 - Compressor

Acessórios do Compressor:

- 2 - Visor de Óleo
- 3 - Bujão do dreno de óleo
- 4 - Reservatório
- 5 - Roda
- 6 - Pé dreno
- 7 - Serpentina
- 8 - Válvula de retenção
- 9 - Pressostato e Válvula Reguladora de Pressão
- 10 - Carenagem
- 11 - Filtro de ar
- 12 - Tampa do suspiro do cárter
- 13 - Protetor Térmico

A Chiaperini Industrial Ltda tem em sua política de qualidade o aprimoramento contínuo de seus equipamentos, portanto reserva-se no direito de alterar a estrutura de seus produtos sem aviso prévio.

Dicas para regular a pressão de saída de ar do seu Motocompressor

PRESSOSTATO E VÁLVULA REGULADORA DE PRESSÃO

OBS: O PRESSOSTATO É REGULADO DE FÁBRICA.

1. **Pressostato** – liga e desliga o compressor na faixa de pressão estabelecida entre os limites mínimos e máximos.
2. **Botão ON/OFF** – liga e desliga o compressor.
3. **Manômetro** – indica a pressão regulada pela válvula reguladora de 0 a 8bar.
4. **Saída de ar regulável com conexão de engate rápido** – é ajustado através da válvula reguladora de pressão (8) e manômetro (3).
5. **Pino Conector do Engate rápido** - Conecta a mangueira de ar ao motocompressor de forma rápida e prática.
6. **Manômetro** – indica a pressão interna do reservatório.
7. **Válvula de Segurança** – despressuriza automaticamente o reservatório em uma eventual elevação da pressão acima da máxima permitida.

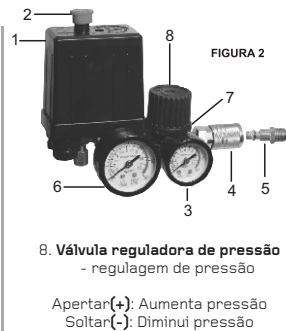

1- Princípio de Operação e Característica Construtiva:

1.1 Princípio de operação:

ESTE MOTOCOMPRESSOR É DE USO HOBBY E NÃO PARA USO PROFISSIONAL!

O motocompressor é acionado por motor elétrico, aspirando e comprimindo o ar.

1.2 Característica construtiva:

Motocompressor monocilíndrico de acionamento direto, com carenagem que direciona o fluxo de ar gerado pela hélice do motor para o cabeçote do motocompressor resfriando assim o mesmo.

1.2.1 A inspeção necessária para a segurança deve ser feita antes que o motocompressor comece a operação de trabalho.

1.2.2 Manter o motocompressor longe de produtos inflamáveis.

1.2.3 Não direcionar o jato de ar comprimido em seres humanos ou animais.

1.2.4 Para sua proteção, quando desligar o motocompressor, evitar o contato até que o mesmo resfrie.

1.2.5 Os usuários devem seguir todas as regras do manual de instrução.

2- Método de uso, Lubrificação e Manutenção:

2.1 Ao retirar o Motocompressor da caixa, verifique se não há danos em seus acessórios, como o reservatório, rodas, amortecedor, entre outros.

2.2 Instalação:

2.2.1 Montar as rodas e o amortecedor no Motocompressor como no desenho abaixo:

2.2.2 Utilizar o equipamento em lugar arejado, isento de poeira, umidade ou qualquer tipo de poluição. Mantenha a distância mínima **60 cm** da parede para melhor ventilação.

2.2.3 O equipamento deve se manter nivelado para o uso.

MONTAGEM ACESSÓRIOS:

- | | |
|--------------|------------------|
| 1 - Parafuso | 4 - Porca |
| 2 - Arruela | 5 - Amortecedor |
| 3 - Roda | 6 - Reservatório |

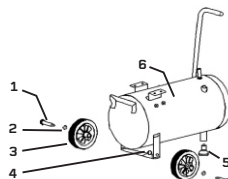

2.3 Funcionamento:

2.3.1 Verifique através do visor de óleo (**item 2 fig. 1**) se está preenchido até a sua metade. Caso não esteja, complete com o Óleo Mineral para compressor de pistão **ISO VG 150**.

2.3.2 Antes de conectar o equipamento na tomada, verifique se a tensão local é compatível com a do motocompressor e também verifique se o botão **On/OFF (Liga/Desliga)** do pressostato está na posição **OFF / Desligado**.

2.3.3 Retire o pino conector (**item 5 fig. 2**) acoplado no engate rápido (**Item 4 e 8 fig.2**) e feche a válvula reguladora de pressão.

2.3.4 Após tudo verificado, conecte o plugue na tomada e em seguida ligue o motocompressor deixando-o em funcionamento até atingir a pressão máxima do reservatório, **8bar**.

2.3.5 Coloque novamente o pino conector no engate rápido (**item 8 fig. 2**) e mantenha o motocompressor em funcionamento sem carga por 5 minutos, esta ação permitirá a completa lubrificação dos componentes internos antes do uso.

Nota: Caso o motocompressor não seja utilizado por mais de um mês, repita este processo.

2.3.6 Retire o bico conector que está acoplado no engate rápido (**Item 8 fig. 2**) para que o ar comprimido produzido pelo motocompressor possa ser armazenado no vaso de pressão. O motocompressor desligará automaticamente pelo pressostato quando atingir sua pressão máxima de trabalho (**8bar**).

Nota: Neste momento você poderá ajustar a válvula reguladora de acordo com a sua necessidade. Para isso coloque o pino conector no engate rápido (**item 4 fig. 2**) e faça a regulagem da pressão desejada através do manômetro que indica a pressão regulada (**item 3 fig. 2**).

2.3.7 Esta ação fará com que o ar comprimido no vaso de pressão seja liberado, reduzindo a pressão. Assim que a pressão interna do vaso atingir a mínima pressão de operação (**5,5bar**), o compressor ligará automaticamente através do pressostato.

2.3.8 Retire o conector do engate rápido e desligue o motocompressor pelo botão **ON/OFF**.

2.3.9 Verifique o funcionamento da válvula de segurança do vaso de pressão puxando sua argola (**Item 7 fig. 2**). O ar será liberado e após alguns segundos, devido à queda de pressão ocasionada pela vazão de ar, a válvula fechará automaticamente.

2.3.10 Pronto, seu motocompressor está preparado para trabalhar. Ligue o motocompressor novamente e aguarde até que desligue automaticamente (**pressão máxima de trabalho atingida**), conecte a mangueira de uso, verifique se não existem vazamentos, caso sim, elimine-os.

Nota: Vazamentos reduzem a vida útil do produto, aumentam o consumo de energia elétrica e reduzem a disponibilidade de ar comprimido comprometendo o trabalho.

2.3.11 Sempre que transportar o equipamento, o reservatório deverá estar despressurizado e, em caso de funcionamento recente, aguarde pelo resfriamento natural. Este produto contém partes quentes durante e após o funcionamento, evite tocá-las, estas podem provocar graves queimaduras.

2.4 Emergência

2.4.1 Para qualquer anormalidade, pressionar o interruptor (**botão vermelho**) no pressostato para desligá-lo. Para reiniciá-lo, ligue o interruptor.

2.5 Lubrificação/Manutenção

2.5.1 Conferir o nível de óleo diariamente e completar se necessário. Usar óleo **ISO VG150**.

2.5.2 Após **50 horas** de uso ou **8 dias**, o óleo do cárter deverá ser substituído. As próximas trocas deverão ser efetuadas a cada **200 horas** ou **2 meses**. Para efetuar a troca de óleo, retire o bujão do dreno de óleo (**item 3 fig. 1**) e escoe até o término. Após totalmente esgotado o óleo, reponha o bujão do dreno de óleo e reabasteça (**250ml**) através da tampa do suspiro do cárter (**não religar o Motocompressor sem a tampa do suspiro do cárter**).

2.5.3 Ao término do uso do Motocompressor desligue-o através do botão **ON/OFF (Liga/Desliga)**, da fonte de alimentação elétrica e reduza a pressão para aproximadamente **1 bar (verificar manômetro)**. Abra a válvula purgadora para a drenagem do condensado e do ar comprimido. Para que a drenagem do condensado seja total e eficiente, o Motocompressor deverá ser inclinado de forma que a válvula purgadora fique no ponto mais baixo do reservatório. Não exponha nenhuma parte do corpo ao jato de ar comprimido.

2.5.4 Limpar o equipamento semanalmente para facilitar a troca de calor e evitar risco de incêndio. Limpar o elemento filtrante de admissão de ar 3 vezes por semana e trocá-lo a cada **200h** ou **2 meses**, ou antes se julgar necessário, pois as impurezas poderão reduzir a vida útil do Motocompressor e o entupimento provocará estrangulamento de ar, aquecendo-o acima do normal e provocando subida de óleo do cárter para os anéis.

2.5.5 Utilizar pistola de pintura de baixa produção e regular a pressão na saída no máximo com **40lbf/pol²**.

3- Instalação Elétrica:

3.1 Este produto está pronto para o uso. Conecte-o em uma tomada de energia compatível à especificada no produto (**127V ou 220V**), com capacidade de corrente de **20A** e aterramento incluso (**2 vias e terra**).

3.2 As instalações elétricas associadas à tomada de energia utilizada, o dispositivo de proteção/seccionamento, cabos elétricos, devem estar dispostos e dimensionados conforme a Norma Brasileira de Instalações Elétricas em Baixa Tensão – **NBR5410**.

3.3 Nunca desligue ou ligue o produto através do cabo elétrico ou outro dispositivo de seccionamento externo (**disjuntor, chave geral, etc.**). Utilize apenas a chave geral contida no produto - botão vermelho na parte superior do pressostato. Para desligar: empurre para baixo. Para ligar: puxe para cima.

3.4 O motor é protegido por protetor térmico, quando ocorrer uma sobrecarga que ocasionar a atuação da proteção térmica, primeiro verifique a causa, caso necessário solicite o serviço de um profissional qualificado. Corrija o problema se existir, somente assim rearme o protetor desarmado apertando o botão do atuador.

3.5 Em caso de manutenção, utilize sempre peças originais. Manter as especificações originais dos componentes do produto é de suma importância para o desempenho e durabilidade destes e do produto. Consulte sempre a rede de Assistência Técnica Chiaperini.

4- Principais Diagnósticos

FATOS OCORRIDOS	POSSÍVEIS PROBLEMAS	SOLUÇÕES
MOTOR NÃO LIGA	Falta de energia ou baixa tensão	Verificar fusíveis e a rede elétrica
	Motor queimado ou ligado incorretamente	Levar à assistência técnica autorizada
	Sujeira no assento da válvula de retenção	Trocar válvulas ou fazer a limpeza (Ass. Técnica)
	Pressão de ar no reservatório	O motor ligará após diminuir a pressão
MOTOR NÃO DESLIGA OU SUPERAQUECE	Rede elétrica subdimensionada	Adeque a rede elétrica
	Vazamento de ar, compressor ou tubulações	Reaperte as conexões ou substitua os tubos furados
	Consumo de ar acima da capacidade do compressor	Redimensione adequadamente o compressor
BAIXA PRODUÇÃO DE AR	Filtro entupido	Troque-o ou limpe-o
	Vazamento de ar	Reaperte as conexões, parafusos ou substitua os tubos furados.
	Capacidade do compressor abaixo da demanda	Dimensione adequadamente o compressor à demanda necessária às instalações
CONSUMO EXCESSIVO DE ÓLEO LUBRIFICANTE OBS: É COMUM O COMPRESSOR CONSUMIR ÓLEO NAS PRIMEIRAS 200h DE SERVIÇOS, ATÉ O PERFEITO ASSENTAMENTO DOS ANÉIS.	Elemento filtrante obstruído	Substitua-o
	Demanda do sistema acima da capacidade	Dimensione o compressor. Veja tabela indicadora.
	Vazamento	Localize-o e elimine-o
	Temperatura ambiente elevada. (Máx. 40°C)	Melhore as condições de instalação. Melhore a ventilação no local de trabalho.
AQUECIMENTO EXCESSIVO DO BLOCO COMPRESSOR	Alta temperatura ambiente. Máx. 40°C	O compressor deve ser instalado em local arejado e ventilado. Isento de partículas em suspensão.
	Baixo nível de óleo	Verificar o nível de óleo e reponha o necessário.
	Filtro entupido	Substitua-o ou limpe-o
SINAIS DE AVARIAÇÕES APARENTES	Se o compressor sofreu alguma queda ou avarias de locomoção	O compressor não deve trabalhar, se o reservatório estiver amassado. Se houver quebra ou ausência de: Manômetro, Válvula de segurança, Filtros, Pressostato e Válvula Purgadora. Proceder à substituição antes de operar o compressor.
DESGASTE PREMATURO DOS COMPONENTES INTERNOS DO COMPRESSOR (BLOCO, BUCHAS, PINOS E ANÉIS)	Operando em ambiente agressivo	Proceda a troca de componentes através do Ass. Técnico. Melhore as condições de instalação
	Não foi efetuada a troca de óleo no intervalo recomendado	Consulte o Ass. Técnico
PRESSÃO DO RESERVATÓRIO ELEVA-SE RAPIDAMENTE OU PARTIDAS MUITO FREQUENTES. NORMAL É EM TORNO DE 5/h (COMPRESSOR INTERMITENTE)	Excesso de água no reservatório	Drene o reservatório do purgador diariamente
MOTOR ELÉTRICO - COMPRESSOR FUNCIONA INTERRUPTAMENTE (COMPRESSOR INTERMITENTE)	Ligação elétrica incorreta	Veja instalação - ligação elétrica
	Demanda do sistema acima da capacidade	Redimensione o compressor

5- Assistência Técnica:

REDE NACIONAL DE ASSISTÊNCIA TÉCNICA AUTORIZADA:
<http://www.chiaperini.com.br/assistencia-tecnica>

SERVIÇO DE ATENDIMENTO AO CONSUMIDOR CHIAPERINI:
(16) 3954-9410

6- Termo de Garantia:

1 – Prazos de GARANTIA:

A Chiaperini Industrial garante o produto identificado na Nota Fiscal de Venda ao Consumidor nas condições e prazos listados a seguir:

1.1 O prazo de garantia do produto é composto por:

1.1.1 Garantia legal de 03 meses

1.1.2 Garantia Estendida de 03 meses contra defeito de fabricação.

1.1.3 Garantia Total de 06 meses

1.2 Garantia Legal:

Todos os componentes e acessórios tais como:

Serpentina, manômetro, válvula de retenção, válvula de segurança, carcaça do filtro, visor de óleo, pressostato, válvula reguladora de pressão, kit que acompanha o produto - opcional - (**modelo cód. 22807 e 22808**): Pistola de pintura, mangueira, calibrador e bico de limpeza.

São garantidos contra defeitos de fabricação do equipamento no prazo legal de **90 (noventa) dias (03 meses)**, contados a partir da data de entrega do produto ao consumidor, tendo como comprovante a Nota Fiscal de Venda ao Consumidor Final.

1.3 Garantia Estendida:

A Chiaperini Industrial garante outros componentes do produto devidamente identificado na Nota Fiscal de Venda ao Consumidor Final, contra defeito de fabricação que se apresentar dentro do período de **3 meses (90 dias)**.

O prazo será contado a partir do término da garantia legal tendo como base a data de venda na Nota Fiscal de Venda ao consumidor final.

2 - Esta garantia será nula e sem efeito se:

2.1 Partes ou peças forem danificadas por mau uso, negligência ou adaptações, bem como, por danos oriundos de causas diversas, quedas no transporte, inundações, incêndios, tensão incorreta ou excessiva, oscilações na rede elétrica, alterações de regulagem de fábrica ou ainda de casos imprevistos e inevitáveis.

2.2 Se o produto for entregue para consento à pessoas não autorizadas, ou se forem verificados sinais de violação de suas características originais.

2.3 Quando o usuário necessitar utilizar esta garantia, deverá consultar a Rede de Assistência Técnica Chiaperini ou a própria fábrica.

2.4 Esta garantia somente será válida acompanhada de nota fiscal de compra, discriminada e quando respeitada normas acima

2.5 Durante a vigência desta garantia, comprometemos-nos a substituir ou consertar peças que, quando examinadas, revelarem defeitos de material ou de fabricação.

2.6 Assim que expirado todo o prazo da vigência desta garantia, automaticamente será cancelada toda a responsabilidade do fabricante, quanto a validade dos termos e condições aqui descritos.

OBS - 1: Alertamos que não cobriremos quaisquer despesas decorrentes de fretes de devoluções, traslado ou estadias efetuadas pelos nossos técnicos, e lucros cessantes devido a paralisação do produto além de danos materiais ou pessoais.

OBS - 2: São de responsabilidade do solicitante todas as despesas decorrentes do atendimento às chamadas de Assistência quando forem julgadas improcedentes por se incluírem nos tópicos citados acima.

OBS - 1: O Compressor que estiver sub ou super dimensionado e que não atender à necessidade de ar comprimido, o usuário deverá consultar a Rede de Assistente Técnico Autorizado para o correto dimensionamento.

ETIQUETA



 **ACESSE O NOSSO
SITE PELO QR CODE!**

VENDAS

Entre em contato conosco
através da nossa equipe de
Vendas!

vendas@chiaperini.com.br

SAC

Tire suas dúvidas entrando em
contato com o SAC pelo
(16) 3954-9410 ou
acesse chiaperini.com.br/sac

REPRESENTANTE

Consulte nosso
Representante ou Ligue agora!

(16) 3954-9400

 chiaperini.com.br

   /chiaperini

AV. PROF LUIZA GARCIA RIBEIRO, 130 | SANTA ROSA DE VITERBO-SP | CEP 14270 000

