

RMA 235.0

STIHL



2 - 22	Instruction Manual
22 - 43	Manual de instrucciones
43 - 64	Manual de instruções de serviços
64 - 82	取扱説明書



Contents

1	Introduction.....	2
2	Guide to Using this Manual.....	2
3	Overview.....	3
4	Safety Precautions.....	4
5	Preparing the Lawn Mower for Operation...	9
6	Charging the Battery, LEDs.....	9
7	Assembling the Lawn Mower.....	9
8	Removing and Fitting the Battery.....	11
9	Inserting and Removing the Activation Key	12
10	Switching the Lawn Mower On and Off.....	12
11	Checking the Lawn Mower and Battery....	12
12	Operating the Lawn Mower.....	13
13	After Finishing Work.....	14
14	Transporting.....	14
15	Storing.....	15
16	Cleaning.....	15
17	Maintenance.....	16
18	Repairing.....	16
19	Troubleshooting.....	17
20	Specifications.....	18
21	Spare Parts and Accessories.....	19
22	Disposal.....	19
23	EC Declaration of Conformity.....	19
24	UKCA Declaration of Conformity.....	20
25	Safety Information for Lawn Mowers.....	20

1 Introduction

Dear Customer,

Thank you for choosing STIHL. We develop and manufacture our quality products to meet our customers' requirements. The products are designed for reliability even under extreme conditions.

STIHL also stands for premium service quality. Our dealers guarantee competent advice and instruction as well as comprehensive service support.

STIHL expressly commit themselves to a sustainable and responsible handling of natural resources. This user manual is intended to help you use your STIHL product safely and in an environmentally friendly manner over a long service life.

We thank you for your confidence in us and hope you will enjoy working with your STIHL product.



Dr. Nikolas Stihl

IMPORTANT! READ BEFORE USING AND KEEP IN A SAFE PLACE FOR REFERENCE.

2 Guide to Using this Manual

2.1 Applicable Documents

This instruction manual constitutes original manufacturer's instructions in the sense of EC Directive 2006/42/EC.

Local safety regulations apply.

- ▶ In addition to this instruction manual, read, understand and keep the following documents:
 - STIHL AK battery safety information
 - STIHL AL 101, 300, 500 charger instruction manual
 - Safety information for STIHL batteries and products with built-in battery:
www.stihl.com/safety-data-sheets

2.2 Warning Notices in Text

 **DANGER**

- This notice refers to risks which result in serious or fatal injury.
 - ▶ Serious or fatal injuries can be avoided by taking the precautions mentioned.

 **WARNING**

- This notice refers to risks which **can** result in serious or fatal injury.
 - ▶ Serious or fatal injuries can be avoided by taking the precautions mentioned.

NOTICE

- This notice refers to risks which can result in damage to property.
 - ▶ Damage to property can be avoided by taking the precautions mentioned.

2.3 Symbols in Text



This symbol refers to a chapter in this instruction manual.

3 Overview

3.1 Lawn Mower and Battery

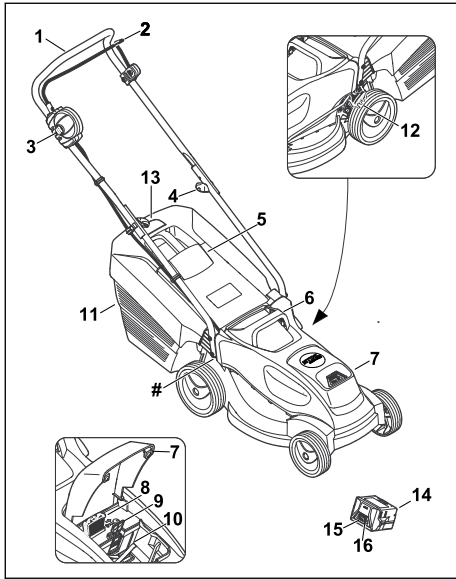

- 1 Handlebar**
The handlebar is used to hold, guide and transport the lawn mower.
- 2 Control bar**
The control bar switches the blades on and off together with the locking button.
- 3 Locking button**
The locking button switches the blades on and off together with the control bar for mowing.
- 4 Rotary knob**
The rotary knob clamps the upper handlebar onto the lower handlebar and is used to fold down the handlebar.
- 5 Discharge flap**
The discharge flap closes off the discharge chute.
- 6 Transport handle**
The transport handle is used to transport the lawn mower.
- 7 Flap**
The flap covers the battery and activation key.
- 8 Activation key**
The activation key activates the lawn mower.

9 Locking lever

The locking lever keeps the battery in the battery compartment.

10 Battery compartment

The battery compartment holds the battery.

11 Grass catcher box

The grass catcher box collects the mown grass.

12 Lever

The lever is used to set the cutting height.

13 Level indicator

The level indicator shows how full the grass catcher box is.

14 Battery

The battery supplies the lawn mower with power.

15 LEDs

The LEDs indicate the battery charge state and faults.

16 Button

The button activates the LEDs on the battery.

Rating plate with machine number

3.2 Symbols

The symbols can be on the lawn mower or battery and have the following meaning:



This symbol identifies the activation key.



This symbol identifies the key receptacle.



This symbol indicates the lawn mower weight.



1 LED illuminates red. The battery is too warm or too cold.



4 LEDs flashing red. There is a fault in the battery.



Guaranteed sound power level in accordance with Directive 2000/14/EC in dB(A) for the purpose of comparing the sound emissions of products.



The number beside the symbol indicates the energy content of the battery according to the cell manufacturer's specifications. The available energy content is lower in practice.



Do not dispose of the product with domestic waste.



Activating and deactivating the blade.

4 Safety Precautions

4.1 Warning Symbols

The warning symbols on the lawn mower or battery have the following meaning:



Follow the safety instructions and their measures.



Read, understand and keep the instruction manual.



Beware of objects being thrown up - keep a safe distance and keep other people away.



Do not touch a turning blade.



Remove the battery during work stoppages, transport, storage, maintenance or repair.



Protect the lawn mower from rain and humidity.



Pull out the activation key during work stoppages, transport, storage, maintenance or repair.



Maintain a safety distance.



Protect the battery from heat and fire.



Protect the battery from rain and moisture. Do not immerse in liquids.



Observe the permissible temperature range for the battery.

4.2 Intended Use

The STIHL RMA 235.0 lawn mower is used to mow dry grass.

The lawn mower is supplied with power by a STIHL AK battery.

⚠ WARNING

- Batteries not approved by STIHL for the lawn mower may cause fires and explosions. This may result in serious or fatal injury to people and damage to property.
 - ▶ Use the lawn mower with a STIHL AK battery.
- Failure to use the lawn mower or battery as intended may result in serious or fatal injury to people and damage to property.
 - ▶ Use the lawn mower and battery as described in this instruction manual.

4.3 Requirements for the User

⚠ WARNING

- Uninstructed users cannot recognise or evaluate the dangers posed by the lawn mower and battery. This may result in serious or fatal injury to the user or other people.



- ▶ Read, understand and keep the instruction manual.

- ▶ If passing on the lawn mower or battery to another person: provide them with the instruction manual also.
- ▶ Make sure that the user meets the following conditions:
 - The user is rested.
 - The user is physically, sensorily and mentally capable of operating the lawn mower and battery and working with them. If the user is physically, sensorily or mentally impaired, the machine must only be used under supervision or following instruction by a responsible person.
 - The user can recognise and evaluate the dangers posed by the lawn mower and battery.
 - The user is aware that they are responsible for accidents and damage.
 - The user is of legal age or the user is being trained under supervision in a profession in accordance with national regulations.

- The user has received instruction from a STIHL specialist dealer or a competent person before using the lawn mower for the first time.
 - The user is not impaired by alcohol, medicines or drugs.
- ▶ If anything is unclear: consult a STIHL specialist dealer.

4.4 Clothing and Equipment

▲ WARNING

- Objects may be thrown up at high velocity while working. This may result in injury to the user.
 - ▶ Wear long trousers made from resistant material.
- Dust may be stirred up while working. Breathing in dust may be harmful to health and cause allergic reactions.
 - ▶ If dust is stirred up: wear a dust mask.
- Unsuitable clothing may get caught on wood, brambles and in the lawn mower. This may result in serious injury to the user.
 - ▶ Wear close-fitting clothing.
 - ▶ Remove scarves and jewellery.
- The user may come into contact with the blade during cleaning, maintenance or transport. This may result in injury to the user.
 - ▶ Wear work gloves made from resistant material.
- Wearing unsuitable footwear may cause the user to slip. This may result in injury to the user.
 - ▶ Wear sturdy, closed-toed footwear with high-grip soles.
- Material particles may be expelled when sharpening the blade. This may result in injury to the user.
 - ▶ Wear close-fitting safety glasses. Suitable safety glasses are tested in accordance with EN 166 or national regulations and available commercially with the corresponding marking.
 - ▶ Wear work gloves made from resistant material.

4.5 Work Area and Surroundings

4.5.1 Lawn Mower

▲ WARNING

- Bystanding people, children and animals cannot recognise or evaluate the dangers posed by the lawn mower and objects expelled at high speed by the mower. This may result in

serious injury to bystanding people, children and animals and damage to property.



- ▶ Keep bystanding people, children and animals out of the work area.
- ▶ Maintain a safety distance from objects.
- ▶ Do not leave the lawn mower unattended.
- ▶ Make sure that children cannot play with the lawn mower.
- Working in the rain may cause the user to slip. This may result in serious or fatal injury to the user.
 - ▶ Do not work when it is raining.
- The lawn mower is not waterproof. Working in the rain or in a damp environment may result in electric shock. This may result in injury to the user and damage to the lawn mower.
 - ▶ Do not work in the rain or in a damp environment.
 - ▶ Do not mow wet grass.
- Electrical components of the lawn mower may produce sparks. Sparks may cause fires and explosions in highly flammable or explosive environments. This may result in serious or fatal injury to people and damage to property.
 - ▶ Do not work in a highly flammable or explosive environment.

4.5.2 Battery

▲ WARNING

- Bystanders, children and animals cannot recognize or assess the dangers of the battery. Bystanders, children and animals may be seriously injured.
 - ▶ Keep bystanders, children and animals away from the work area.
 - ▶ Do not leave the battery unattended.
 - ▶ Make sure that children cannot play with the battery.
- The battery is not protected against all ambient conditions. If the battery is exposed to certain ambient conditions, the battery may catch fire, explode or be irreparably damaged. This may result in serious injury to people and damage to property.
 - ▶ Protect battery from heat and fire.
 - ▶ Do not throw the battery into a fire.
- ▶ Use and store the battery at temperatures between - 10 °C and + 50 °C.





- ▶ Protect the battery from rain and moisture and do not immerse it in liquids.
- ▶ Keep battery away from small metal parts.
- ▶ Do not expose the battery to high pressure.
- ▶ Do not expose the battery to microwaves.
- ▶ Protect the battery from chemicals and salts.

4.6 Safe Condition

4.6.1 Lawn Mower

The lawn mower is in safe condition when the following conditions are met:

- The lawn mower is undamaged.
- The lawn mower is clean and dry.
- The controls are working and have not been modified.
- The blade is correctly attached.
- Genuine STIHL accessories for this lawn mower are attached.
- The accessories are correctly attached.

⚠ WARNING

- If not in safe condition, components may no longer operate correctly and safety devices may be disabled. This may result in serious or fatal injury to people.
 - ▶ Do not use a damaged lawn mower.
 - ▶ If the lawn mower is dirty or wet: clean the lawn mower and allow it to dry.
 - ▶ Do not modify the lawn mower.
 - ▶ If the controls are not working: do not use the lawn mower.
 - ▶ Attach genuine STIHL accessories for this lawn mower.
 - ▶ Attach the blade as described in this instruction manual.
 - ▶ Attach accessories as described in this instruction manual or in the instruction manual for the accessories.
 - ▶ Do not insert objects into the apertures in the lawn mower.
 - ▶ Never connect the key receptacle terminals to metallic objects and cause a short circuit.
 - ▶ Replace worn or damaged warning signs.
 - ▶ If anything is unclear: consult a STIHL specialist dealer.

4.6.2 Blade

The blade is in safe condition when the following conditions are met:

- The blade and attachments are undamaged.
- The blade is not deformed.
- The blade is correctly attached.
- The blade is correctly sharpened.

- The blade is burr-free.
- The blade is correctly balanced.
- The minimum thickness and minimum width of the blade are not fallen below, 20.2.
- The sharpening angle is observed, 20.2.

⚠ WARNING

- In unsafe condition, blade parts may come loose and be expelled. This may result in serious injury to people.
 - ▶ Use an undamaged blade and attachments.
 - ▶ Attach the blade correctly.
 - ▶ Sharpen the blade correctly.
 - ▶ If the minimum thickness or minimum width is fallen below: replace the blade.
 - ▶ Have the blade balanced by a STIHL specialist dealer.
 - ▶ If anything is unclear: consult a STIHL specialist dealer.

4.6.3 Battery

The battery is in safe condition when the following conditions are met:

- The battery is not damaged.
- The battery is clean and dry.
- The battery is working and has not been modified.

⚠ WARNING

- The battery cannot function safely if it is not in safe condition. There is a risk of serious injury to persons.
 - ▶ Use an undamaged and functioning battery.
 - ▶ Do not charge a damaged or defective battery.
 - ▶ If the battery is dirty or wet: clean the battery and allow it to dry.
 - ▶ Do not modify the battery.
 - ▶ Do not insert objects into the apertures in the battery.
 - ▶ Never connect the battery terminals to metallic objects and cause a short circuit.
 - ▶ Do not open the battery.
 - ▶ Replace worn or damaged warning signs.
- Fluid may leak from a damaged battery. If the fluid contacts the skin or eyes, this may cause irritation.
 - ▶ Avoid contact with the fluid.
 - ▶ In the event of contact with the skin: wash the affected areas with plenty of soap and water.
 - ▶ In the event of contact with the eyes: rinse the eyes with plenty of water for at least 15 minutes and seek medical attention.
- A damaged or defective battery may emit an unusual odour, smoke or catch fire. This may

result in serious or fatal injury to people and damage to property.

- ▶ If the battery emits an unusual odour or smoke: do not use the battery and keep it away from flammable materials.
- ▶ If the battery catches fire: try to extinguish the battery using a fire extinguisher or water.

4.7 Working

▲ WARNING

- In certain situations, the user may no longer be able to concentrate on their work. This may result in the user stumbling, falling and becoming seriously injured.
 - ▶ Work calmly and carefully.
 - ▶ If the light and visibility conditions are poor: do not use the lawn mower.
 - ▶ Operate the lawn mower alone.
 - ▶ Watch out for obstacles.
 - ▶ Do not tilt the lawn mower.
 - ▶ Work standing on the ground and maintain balance.
 - ▶ If signs of fatigue occur: take a break.
 - ▶ If mowing on a slope: mow across the slope.
 - ▶ Do not work on slopes with an inclination greater than 25° (46.6%).
- The turning blade may cut the user. This may result in serious injury to the user.



- ▶ Do not touch a turning blade.
- ▶ If the blade is blocked by an object: switch the lawn mower off, pull out the activation key and remove the battery. Only then remove the object.

- The lawn mower may cause vibrations when working.
 - ▶ Wear gloves.
 - ▶ Take breaks.
 - ▶ If signs of a circulatory disturbance occur: consult a doctor.
- If the blade hits a foreign object when working, the foreign object or parts of it may be damaged or thrown up at high velocity. This may result in injury to people and damage to property.
 - ▶ Remove foreign objects from the work area.
- When the control bar for mowing is released, the blade continues to turn for a short time. This may result in serious injury to people.
 - ▶ Wait until the blade is no longer turning.
- Sparks may be produced if the turning blade hits a hard object. Sparks may cause fires in highly flammable environments. This may

result in serious or fatal injury to people and damage to property.

- ▶ Do not work in a highly flammable environment.
- If the lawn mower is stopped on a sloping surface, it may unintentionally roll away. This may result in injury to people and damage to property.
 - ▶ Only let go of the lawn mower if it is on a level surface and cannot roll away by itself.
- If objects are attached to the handlebar, the additional weight may cause the lawn mower to tip over. This may result in injury to people and damage to property.
 - ▶ Do not attach objects to the handlebar.

▲ DANGER

- If working near live wires, the blade may come into contact with the live wires and damage them. This may result in serious or fatal injury to the user.
 - ▶ Do not work near live wires.
- The user may be struck by lightning if working during a thunderstorm. This may result in serious or fatal injury to the user.
 - ▶ Do not work during thunderstorms.

4.8 Transporting

4.8.1 Lawn Mower

▲ WARNING

- The lawn mower may tip over or move during transport. This may result in injury to people and damage to property.



- ▶ Pull out the activation key.



- ▶ Remove the battery.

- ▶ Secure the lawn mower with lashing straps, belts or a net so it cannot tip over and move.

4.8.2 Battery

▲ WARNING

- The battery is not protected against all ambient conditions. The battery may be damaged if it is exposed to certain ambient conditions, and damage to property may occur.
 - ▶ Never transport a damaged battery.

- The battery may turn over or shift during transport. This may result in injury to people and damage to property.
 - ▶ Pack the battery in packaging in such a way that it cannot move.
 - ▶ Secure the packaging so that it cannot move.

4.9 Storing

4.9.1 Lawn Mower

▲ WARNING

- Children cannot recognise or evaluate the dangers posed by the lawn mower. There is a risk of serious injury to children.



- ▶ Pull out the activation key.



- ▶ Remove the battery.

- ▶ Keep the lawn mower out of reach of children.

- Moisture may cause corrosion to the electric contacts on the lawn mower and metal components. This may result in damage to the lawn mower.



- ▶ Pull out the activation key.



- ▶ Remove the battery.

- ▶ Keep the lawn mower clean and dry.

- If the activation key and battery are inserted during storage, the blade may unintentionally be activated. This may result in serious injury to people and damage to property.



- ▶ Pull out the activation key.



- ▶ Remove the battery.

4.9.2 Battery

▲ WARNING

- Children cannot recognise or evaluate the dangers posed by batteries. There is a risk of serious injury to children.

- ▶ Keep the battery out of reach of children.
- The battery is not protected against all ambient conditions. If exposed to certain ambient conditions, the battery may be irreparably damaged.
 - ▶ Keep the battery clean and dry.
 - ▶ Store the battery in a closed room.
 - ▶ Store the battery separately from the lawn mower.
 - ▶ If the battery is stored in the charger: disconnect the mains plug and store the battery at a charge state between 40% and 60% (2 LEDs illuminated green).
 - ▶ Use and store the battery at temperatures between - 10 °C and + 50 °C.

4.10 Cleaning, Maintenance and Repair

▲ WARNING

- If the activation key and battery are inserted during cleaning, maintenance or repair, the blade may unintentionally be activated. This may result in serious injury to people and damage to property.



- ▶ Pull out the activation key.



- ▶ Remove the battery.

- Abrasive cleaning agents, using a water jet for cleaning or sharp objects may result in damage to the lawn mower, blade and battery. If the lawn mower, blade and battery are not cleaned correctly, components may no longer operate correctly and safety devices may be disabled. This may result in serious injury to people.

- ▶ Clean the lawn mower, blade and battery as described in this instruction manual.

- If the lawn mower, blade or battery are not maintained or repaired correctly, components may no longer operate correctly and safety devices may be disabled. This may result in serious or fatal injury to people.

- ▶ Do not maintain or repair the lawn mower or battery yourself.

- ▶ If the lawn mower or battery need to be maintained or repaired: consult a STIHL specialist dealer.

- ▶ Maintain the blade as described in this instruction manual.

- The user may cut themselves on sharp cutting edges during blade cleaning, maintenance or repair. This may result in injury to the user.
 - ▶ Wear work gloves made from resistant material.
- The blade may become hot during sharpening. This may result in the user burning themselves.
 - ▶ Wait until the blade has cooled down.
 - ▶ Wear work gloves made from resistant material.

5 Preparing the Lawn Mower for Operation

5.1 Preparing the Lawn Mower for Operation

The following steps must be performed before commencing work:

- ▶ Remove packaging material and transport locks.
- ▶ Make sure that the following components are in safe condition:
 - Lawn mower, [11.3](#).
 - Blade, [4.6.2](#).
 - Battery, [4.6.3](#).
- ▶ Check the battery, [11.3](#).
- ▶ Fully charge the battery, [6.1](#).
- ▶ Clean the lawn mower, [16.2](#).
- ▶ Check the blade, [11.2](#).
- ▶ Attach the handlebar, [7.1](#).
- ▶ Fold up the handlebar, [7.2.1](#).
- ▶ If mowing and the mown grass is to be collected in the grass catcher box: attach the grass catcher box, [7.3.2](#).
- ▶ If mowing and the mown grass is to be ejected to the rear: detach the grass catcher box, [7.3.3](#).
- ▶ Set the cutting height, [12.2](#).
- ▶ Check the controls, [11.1](#).
- ▶ If the steps cannot be performed: do not use the lawn mower and consult a STIHL specialist dealer.

6 Charging the Battery, LEDs

6.1 Charging the Battery

The charging time depends on various factors, e.g. the battery temperature or the ambient temperature. The actual charging time may vary from the charging time indicated. The charging time is indicated at www.stihl.com/charging-times.

- ▶ Recharge the battery as described in the User Manual for the STIHL AL 101, 300, 500 chargers.

6.2 State of Charge

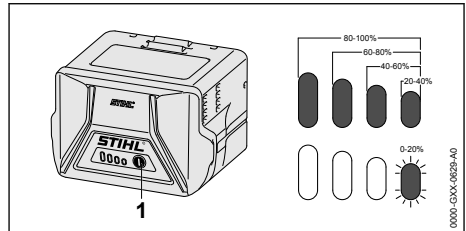

- ▶ Press the button (1).
The LEDs (5) glow green for about 5 seconds and indicate the state of charge.
- ▶ If the LED on the right flashes green: Charge the battery.

6.3 LEDs on Battery

The LEDs can show the state of charge or malfunctions. The LEDs can glow or flash green or red.

The state of charge is indicated when the LEDs glow or flash green.

- ▶ If the LEDs glow or flash red: Troubleshooting, [19.1](#).
There is a malfunction in the mower or battery.

7 Assembling the Lawn Mower

7.1 Attaching the Handlebar

- ▶ Switch the lawn mower off, pull out the activation key and remove the battery.
- ▶ Place the lawn mower on a level surface.

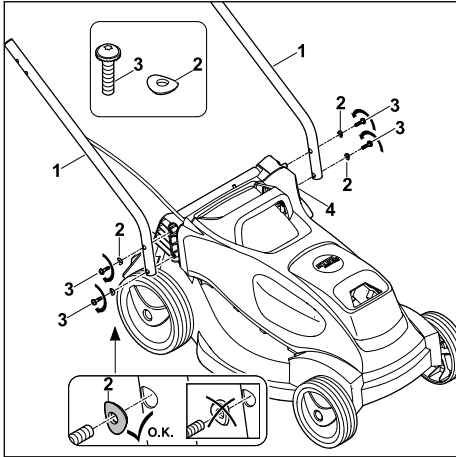

- ▶ Hold lower handlebars (1) against the lawn mower so the bores align.
- ▶ Push screws (3) together with washers (2) through the bores in lower handlebar (1) and lawn mower (4) from the outside inwards, screw in and tighten to 3 Nm. Both lower handlebars (1) are firmly attached to lawn mower (4).

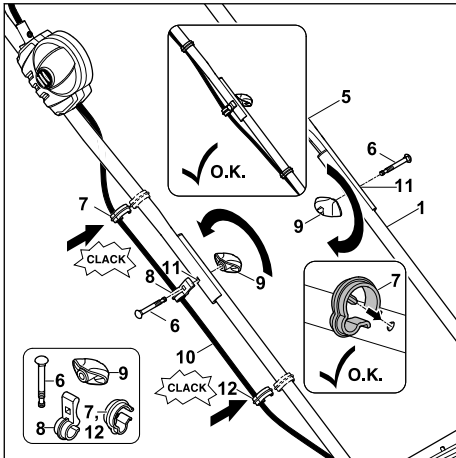

- ▶ Hold upper handlebar (5) against lower handlebars (1) so the bores align.
- ▶ Place cable (10) into cable clip (8).
- ▶ On the side with the cable, push screw (6) through bores (11) in cable clip (8), upper handlebar (5) and lower handlebar (1) from the outside inwards.
- ▶ On the other side, push screw (6) through bores (11) in upper handlebar (5) and lower handlebar (1) from the outside inwards.

- ▶ Fit rotary knob (9) onto screws (6) on both sides and screw in. Upper handlebar (5) is firmly attached to lower handlebars (1).
- ▶ Place the cable into cable clips (7).
- ▶ Press cable clip (7) onto upper handlebar (5) and allow to engage.
- ▶ Press cable clip (12) onto lower handlebar (1) and allow to engage.

The handlebar must not be dismantled again.

7.2 Folding Up and Folding the Handlebar

7.2.1 Folding Up the Handlebar

- ▶ Switch the lawn mower off, pull out the activation key and remove the battery.
- ▶ Place the lawn mower on a level surface.

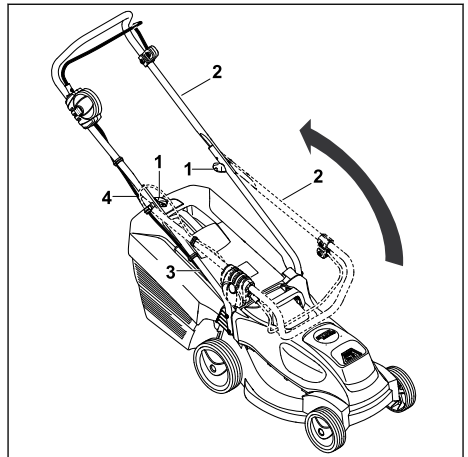

- ▶ Fold up upper handlebar (2) and hold with one hand. Make sure that cable (4) is not damaged.
- ▶ Tighten rotary handles (1). Handlebar (2) is firmly attached to the lawn mower. Upper handlebar (2) is firmly attached to lower handlebar (3).

7.2.2 Folding the Handlebar

The handlebar can be folded for space-saving transport or storage.

- ▶ Switch the lawn mower off, pull out the activation key and remove the battery.
- ▶ Place the lawn mower on a level surface.

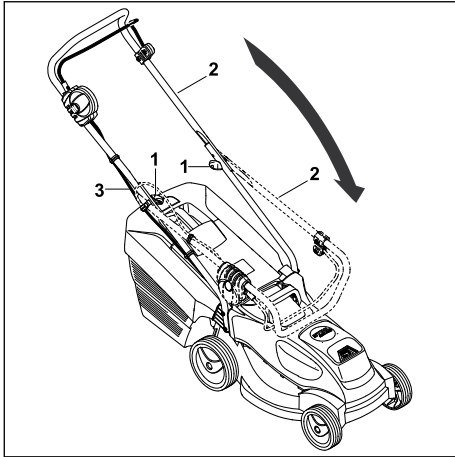

- ▶ Unscrew rotary handles (1) until they turn freely.
- ▶ Fold down upper handlebar (2) forwards, ensuring that cable (3) is not damaged.

7.3 Assembling, Attaching and Detaching the Grass Catcher Box

7.3.1 Assembling the Grass Catcher Box

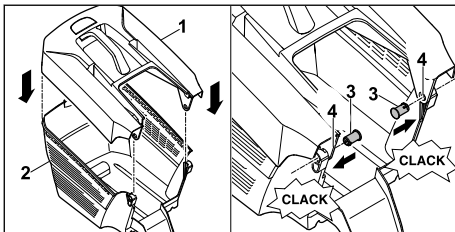

- ▶ Fit upper part of grass catcher box (1) onto lower part of grass catcher box (2).
- ▶ Press pins (3) through openings (4) from the inside.
- ▶ Press upper part of grass catcher box (1) downwards.
The upper part of the grass catcher box engages with a click.

7.3.2 Attaching the Grass Catcher Box

- ▶ Switch the lawn mower off.
- ▶ Place the lawn mower on a level surface.

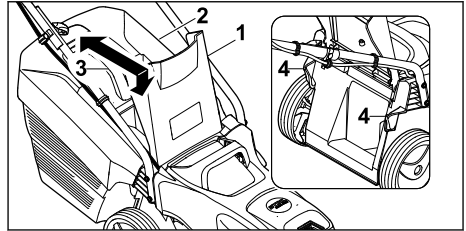

- ▶ Open discharge flap (1) and hold it open.
- ▶ Take hold of grass catcher box (2) by handle (3) and attach to mounts (4) using the hooks.
- ▶ Set down discharge flap (1) on grass catcher box (2).

7.3.3 Detaching the Grass Catcher Box

- ▶ Switch the lawn mower off.
- ▶ Place the lawn mower on a level surface.
- ▶ Open the discharge flap and hold it open.
- ▶ Remove the grass catcher box upwards by the handle.
- ▶ Close the discharge flap.

8 Removing and Fitting the Battery

8.1 Fitting the Battery

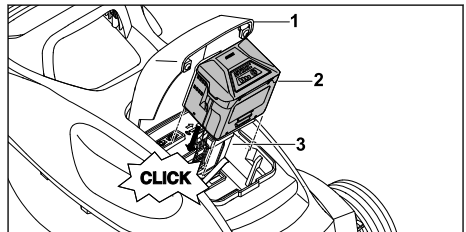

- ▶ Place the lawn mower on a level surface.
- ▶ Open flap (1) as far as the stop and hold.
- ▶ Push battery (2) into battery compartment (3) as far as it will go.
Battery (2) engages with a click and is locked in place.
- ▶ Close flap (1).

8.2 Removing the Battery

- ▶ Place the lawn mower on a level surface.
- ▶ Open flap (1) as far as the stop and hold.

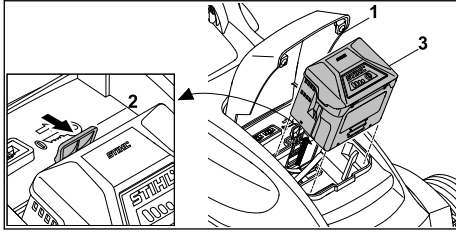

- ▶ Press locking lever (2).
Battery (3) is released.
- ▶ Remove battery (3).
- ▶ Close flap (1).

9 Inserting and Removing the Activation Key

9.1 Inserting the Activation Key

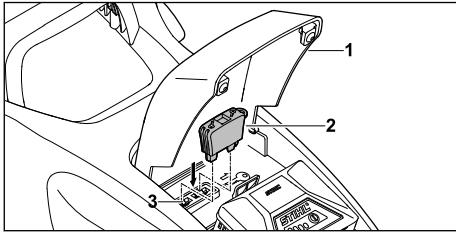

- ▶ Open flap (1) as far as the stop and hold.
- ▶ Insert activation key (2) in key receptacle (3).
- ▶ Close flap (1).

9.2 Removing the Activation Key

- ▶ Open the flap as far as the stop and hold.
- ▶ Pull out the activation key.
- ▶ Close the flap.
- ▶ Keep the activation key out of the reach of children.

10 Switching the Lawn Mower On and Off

10.1 Activating and Deactivating the Blade

10.1.1 Activating the Blade

- ▶ Place the lawn mower on a level surface.

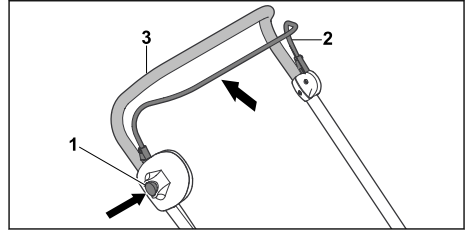

- ▶ Press locking button (1) with the right hand and hold.
- ▶ Pull control bar for mowing (2) with the left hand fully in the direction of handlebar (3) and hold so the thumb encloses handlebar (3). The blade turns.
- ▶ Release locking button (1).
- ▶ Hold handlebar (3) and control bar for mowing (2) with the right hand so the thumb encloses handlebar (3).

10.1.2 Deactivating the Blade

- ▶ Release the control bar for mowing.
- ▶ Wait until the blade is no longer turning.
- ▶ If the blade continues to turn: pull out the activation key, remove the battery and consult a STIHL specialist dealer.
The lawn mower is defective.

11 Checking the Lawn Mower and Battery

11.1 Checking the Controls

Locking button and control bar

- ▶ Pull out the activation key.
- ▶ Remove the battery.
- ▶ Press the locking button and release it again.
- ▶ Pull the control bar fully in the direction of the handlebar and release it again.
- ▶ If the locking button or the control bar is stiff or does not spring back into the initial position: do not use the lawn mower and consult a STIHL specialist dealer.
The locking button or the control bar is defective.

Activating the blade



- ▶ Insert the activation key.
- ▶ Fit the battery.
- ▶ Press the locking button with the right hand and hold.
- ▶ Pull the control bar with the left hand fully in the direction of the handlebar and hold so that the thumb encloses the handlebar.
The blade turns.

- ▶ If 3 LEDs flash red: pull out the activation key, remove the battery and consult a STIHL specialist dealer.
There is a fault in the lawn mower.
- ▶ Release the locking button and control bar.
The blade stops turning after a short time.
- ▶ If the blade continues to turn: pull out the activation key, remove the battery and consult a STIHL specialist dealer.
The lawn mower is defective.

11.2 Checking the Blade

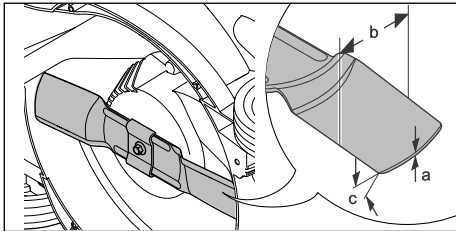
- ▶ Switch the lawn mower off, pull out the activation key and remove the battery.
- ▶ Tilt the lawn mower sideways and set it down,  16.1.



- ▶ Measure the following:
 - Thickness a
 - Width b
 - Sharpening angle c
- ▶ If the minimum thickness or minimum width are fallen below: replace the blade,  20.2.
- ▶ If the sharpening angle is not observed: sharpen the blade,  20.2.
- ▶ If anything is unclear: consult a STIHL specialist dealer.

11.3 Testing the Battery

- ▶ Press button on battery.
The LEDs glow or flash.
- ▶ If the LEDs do not glow or flash: Do not use the battery and contact your STIHL servicing dealer.
There is a malfunction in the battery.

12 Operating the Lawn Mower

12.1 Holding and Guiding the Lawn Mower

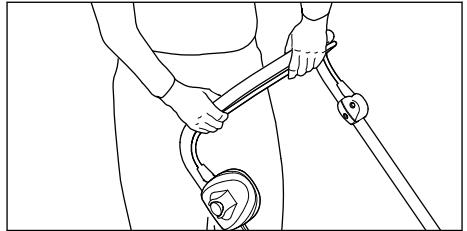

- ▶ Hold the handlebar with both hands so that the thumbs enclose the handlebar.

12.2 Adjusting the Cutting Height

Five cutting heights can be set:

- 25 mm = position 1
- 35 mm = position 2
- 45 mm = position 3
- 50 mm = position 4
- 60 mm = position 5

The positions are indicated on the lawn mower.

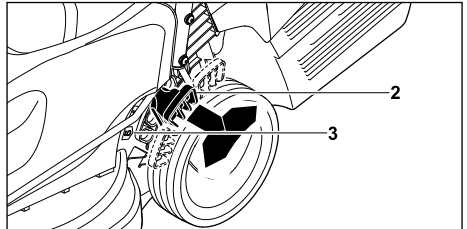

- ▶ Hold the lawn mower at the handle.
- ▶ Press lever (2) outwards and hold.
- ▶ Move the lawn mower to the desired position by raising and lowering the lever.
The current cutting height can be read off at cutting height indicator (3).
- ▶ Release lever (2).
The lawn mower engages.

12.3 Mowing



- ▶ Push the lawn mower forwards slowly and in a controlled manner.

12.4 ECO Mode

The STIHL cordless lawn mower detects the current working conditions and adjusts the blade speed automatically.

This may extend the battery life.

12.5 Emptying the Grass Catcher Box

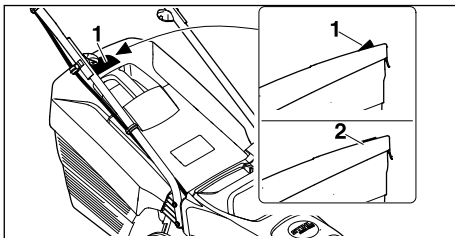

The flow of air generated by the blade raises level indicator (1). The flow of air stops when the grass catcher box is full. If the flow of air is too low, level indicator (2) returns to its resting state. This is a prompt to empty the grass catcher box.

The functionality of the level indicator is restricted if the flow of air is impaired. External influences such as wet, dense or high grass, low cutting levels, dirt or the like can impair the flow of air and the functionality of the level indicator.

- ▶ If the level indicator drops to its resting state: empty the grass catcher box.
- ▶ Switch the lawn mower off.

- ▶ Detach the grass catcher box.

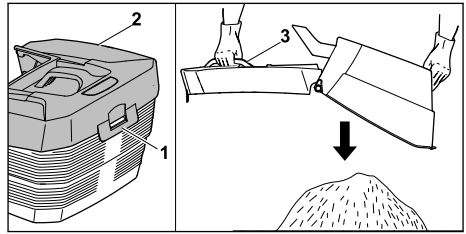

- ▶ Open tab (1).
- ▶ Open and hold upper part of grass catcher box (2) by handle (3).
- ▶ Hold the lower handle with the second hand.
- ▶ Empty the grass catcher box.
- ▶ Close the grass catcher box.
- ▶ Attach the grass catcher box.

13 After Finishing Work

13.1 After Finishing Work

- ▶ Switch off the mower, remove the activation key and battery.
- ▶ If the mower is wet: Allow the mower to dry.
- ▶ If the battery is wet: Allow the battery to dry.
- ▶ Clean the mower.
- ▶ Clean the battery.

14 Transporting

14.1 Transporting the Lawn Mower

- ▶ Switch the lawn mower off.
The blade must not be turning.
- ▶ Pull out the activation key and remove the battery.

Pushing the lawn mower

- ▶ Push the lawn mower forwards slowly and in a controlled manner.

Carrying the lawn mower

- ▶ Wear work gloves made from resistant material.

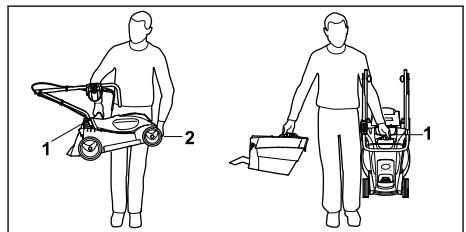

- ▶ If only the lawn mower is being carried:
 - ▶ Fold down the handlebar.
 - ▶ Hold the lawn mower with one hand on transport handle (1) and the other hand on housing (2).
 - ▶ Lift and carry the lawn mower.
- ▶ If the lawn mower and grass catcher box are to be carried at the same time:
 - ▶ Hold the lawn mower with one hand on transport handle (1).
 - ▶ Lift the lawn mower and carry to the side of the body.

Transporting the lawn mower in a vehicle

- ▶ Secure the lawn mower upright so it does not tip over and cannot move.

14.2 Transporting the Battery

- ▶ Switch the lawn mower off and remove the battery.
- ▶ Make sure that the battery is in safe condition.
- ▶ Pack the battery in such a way that it cannot move in the packaging.
- ▶ Secure the packaging so it cannot move.

The battery is subject to the requirements for transporting hazardous goods. The battery is classed as a UN 3480 (lithium-ion battery) and has been tested in accordance with the UN Manual of Tests and Criteria, Part III, subsection 38.3.

Please refer to www.stihl.com/safety-data-sheets for transport instructions.

15 Storing

15.1 Storing the Lawn Mower

- ▶ Switch the lawn mower off, pull out the activation key and remove the battery.
- ▶ Store the lawn mower in accordance with the following conditions:
 - The lawn mower is out of reach of children.
 - The lawn mower is clean and dry.
 - The lawn mower cannot tip over.
 - The lawn mower cannot roll away.

15.2 Storing the Battery

STIHL recommends storing the battery at a charge state between 40% and 60% (2 LEDs illuminated green).

- ▶ Store the battery in accordance with the following conditions:
 - The battery is out of reach of children.
 - The battery is clean and dry.
 - The battery is in a closed room.

- The battery is separate from the lawn mower.
- If the battery is stored in the charger: disconnect the mains plug and store the battery at a charge state between 40% and 60% (2 LEDs illuminated green).
- The battery is in the temperature range between - 10 °C and + 50 °C.

NOTICE

- If the battery is not stored as described in this instruction manual, the battery may become deeply discharged and irreparably damaged.
 - ▶ Charge a discharged battery before storing it. STIHL recommends storing the battery at a charge state between 40% and 60% (2 LEDs illuminated green).
 - ▶ Store the battery separately from the lawn mower.

16 Cleaning

16.1 Placing the Lawn Mower in the Cleaning Position

- ▶ Switch the lawn mower off, pull out the activation key and remove the battery.
- ▶ Place the lawn mower on a level surface.
- ▶ Detach the grass catcher box.

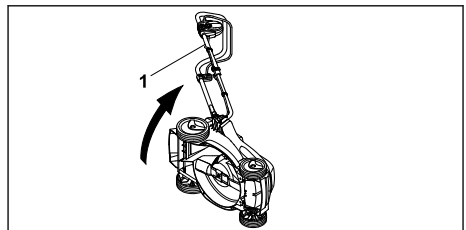

- ▶ Hold the lawn mower at handlebar (1), tilt sideways and set down.

16.2 Cleaning the Lawn Mower

- ▶ Switch the lawn mower off, pull out the activation key and remove the battery.
- ▶ Clean the lawn mower with a damp cloth.
- ▶ Clean the discharge chute with a soft brush or a damp cloth.
- ▶ Remove any foreign bodies from the battery compartment and clean the battery compartment with a damp cloth.

- ▶ Clean the electric contacts in the battery compartment with a paintbrush or a soft brush.

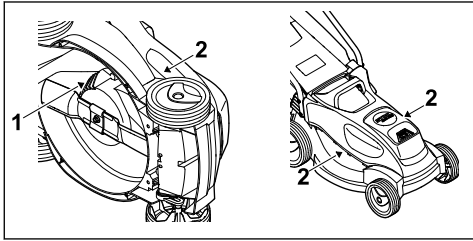

- ▶ Clean ventilation slots (1), (2) with a paintbrush.
- ▶ Upend the lawn mower.
- ▶ Clean the area around the blade and the blade with a stick, a soft brush or a damp cloth.

16.3 Cleaning the Battery

- ▶ Clean the battery with a damp cloth.

17 Maintenance

17.1 Removing and Attaching the Blade

17.1.1 Removing the Blade

- ▶ Switch the lawn mower off, pull out the activation key and remove the battery.
- ▶ Tilt the lawn mower sideways and set it down.

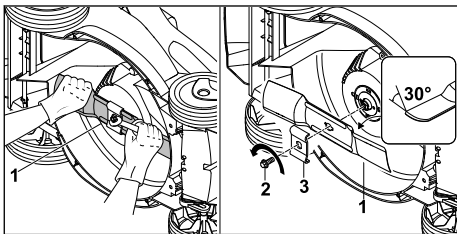

- ▶ Hold blade (1) with one hand.
- ▶ Unscrew screw (2) in the direction of the arrow and remove together with coupler (3).
- ▶ Remove blade (1).
- ▶ Discard screw (2) and coupler (4). Use a new screw and new coupler to attach blade (1).

17.1.2 Attaching the Blade

- ▶ Switch the lawn mower off, pull out the activation key and remove the battery.
- ▶ Tilt the lawn mower sideways and set it down.

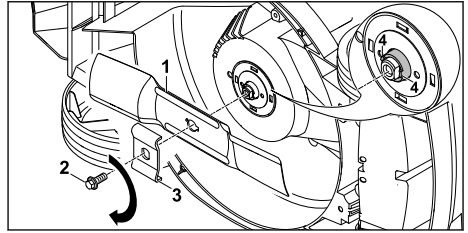

- ▶ Clean the blade contact surface and blade bushing.
- ▶ Fit mowing blade (1) onto the blade bushing with the curved wings pointing upwards.
- ▶ The locating lugs (4) on the blade bushing must be located in the recesses in the mowing blade.
- ▶ Hold mowing blade (1) with one hand and fit new coupler (3).
- ▶ Apply Loctite 243 thread locker to the thread of new screw (2).
- ▶ Screw in screw (2) and tighten to 20 Nm.

17.2 Sharpening and Balancing the Blade

Sharpening and balancing the blade correctly requires a lot of practice.

STIHL recommends having the blade sharpened and balanced by a STIHL specialist dealer.

! WARNING

- The cutting edges of the blade are sharp. This may result in the user cutting themselves.
 - ▶ Wear work gloves made from resistant material.

- ▶ Switch the lawn mower off, pull out the activation key and remove the battery.
- ▶ Upend the lawn mower.
- ▶ Remove the blade.
- ▶ Sharpen the blade. Observe the sharpening angle and cool the blade, 20.2. Bluing of the blade during sharpening is not permitted.
- ▶ Attach the blade.
- ▶ If anything is unclear: consult a STIHL specialist dealer.

18 Repairing

18.1 Repairing the Lawn Mower

The user should not repair the lawn mower or blade themselves.

- ▶ If the lawn mower or blade is damaged: do not use the lawn mower or blade and consult a STIHL specialist dealer.
- ▶ If warning signs are illegible or damaged: have the warning signs replaced by a STIHL specialist dealer.

19 Troubleshooting

19.1 Remediating Lawn Mower or Battery Faults

Fault	LEDs on the battery	Cause	Remedy
The lawn mower does not start when switched on.	1 LED flashes green.	The battery charge state is too low.	▶ Charge the battery.
	1 LED illuminates red.	The battery is too warm or too cold.	▶ Pull out the activation key. ▶ Remove the battery. ▶ Allow the battery to cool down or warm up.
	3 LEDs flash red.	There is a fault in the lawn mower.	▶ Pull out the activation key. ▶ Remove the battery. ▶ Clean the electric contacts in the battery compartment. ▶ Fit the battery. ▶ Switch the lawn mower on. ▶ If 3 LEDs still flash red: do not use the lawn mower and consult a STIHL specialist dealer.
	3 LEDs illuminate red.	The lawn mower is too warm.	▶ Pull out the activation key. ▶ Remove the battery. ▶ Allow the lawn mower to cool down.
	4 LEDs flash red.	There is a fault in the battery.	▶ Remove the battery and fit it again. ▶ Switch the lawn mower on. ▶ If 4 LEDs still flash red: do not use the battery and consult a STIHL specialist dealer.
		The electrical connection between the lawn mower and battery has been interrupted.	▶ Pull out the activation key. ▶ Remove the battery. ▶ Clean the electric contacts in the battery compartment. ▶ Insert the activation key. ▶ Fit the battery.
		The lawn mower or battery are damp.	▶ Pull out the activation key. ▶ Remove the battery. ▶ Clean the lawn mower. ▶ Allow the lawn mower or battery to dry.
		The resistance at the blade is too great.	▶ Set a higher cutting height. ▶ Switch the lawn mower on in lower grass.
		The area around the blade is blocked.	▶ Clean the lawn mower.
The lawn mower stops during operation.	3 LEDs illuminate red.	The lawn mower is too warm.	▶ Pull out the activation key. ▶ Remove the battery. ▶ Allow the lawn mower to cool down. ▶ Clean the lawn mower. ▶ Do not switch the lawn mower on too frequently within a short time. ▶ Set a higher cutting height. ▶ Mow shorter grass.
		The blade is blocked.	▶ Pull out the activation key. ▶ Remove the battery.

Fault	LEDs on the battery	Cause	Remedy
			▶ Clean the lawn mower.
		There is an electrical fault.	▶ Remove the battery and fit it again. ▶ Switch the lawn mower on.
The lawn mower vibrates excessively during operation.		The blade fastening screw is loose.	▶ Tighten the screw.
		The blade is not correctly balanced.	▶ Sharpen and balance the blade.
The lawn mower operating time is too short.		The battery is not fully charged.	▶ Fully charge the battery.
		The battery service life has been exceeded.	▶ Replace the battery.
		The area around the blade is blocked.	▶ Clean the lawn mower.
		The blade is blunt or worn.	▶ Sharpen and balance the blade.
		The resistance at the blade is too great.	▶ Set a higher cutting height. ▶ Mow shorter grass.
The battery gets stuck when fitting it into the battery compartment.		The guides or electric contacts in the battery compartment are dirty.	▶ Clean the lawn mower.
Charging fails to start after fitting the battery into the charger.	1 LED illuminates red.	The battery is too warm or too cold.	▶ Leave the battery inserted in the charger. Charging starts automatically as soon as the permissible temperature range is reached.
The grass has not been cut cleanly or the lawn is yellow.		The blade is blunt or worn.	▶ Sharpen and balance the blade.
		The resistance at the blade is too great.	▶ Set a higher cutting height. ▶ Mow shorter grass.

20 Specifications

20.1 STIHL RMA 235.0 Lawn Mower

- Permissible battery: STIHL AK
- Weight without battery: 14 kg
- Maximum grass catcher box capacity: 30 l
- Cutting width: 33 cm
- Speed: 3,400 rpm
- Speed in ECO mode: 2,900 rpm

For information on the battery life see www.stihl.com/battery-life.

20.2 Blade

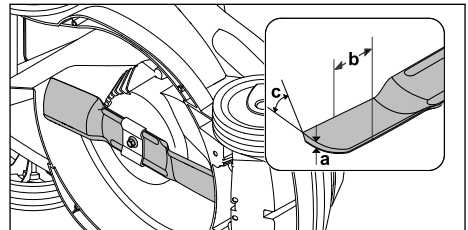

- Minimum thickness a: 1.6 mm
- Minimum width b: 56 mm
- Sharpening angle c: 30°

20.3 STIHL AK Battery

- Battery technology: Lithium-ion
- Voltage: 36 V
- Capacity in Ah: see rating label
- Energy content in Wh: see rating label
- Weight in kg: see rating label
- Permissible temperature range for operation and storage: -10°C to +50°C

20.4 Sound Values and Vibration Values

The K value for the sound pressure level is 2 dB(A). The K value for the sound power level is 1.5 dB(A). The K value for the vibration value is 0.9 m/s².

- Sound pressure level L_{pA} measured in accordance with EN 60335-2-77: 76 dB(A)
- Guaranteed sound power level $L_{WA,d}$ measured in accordance with 2000/14/EC / S.I. 2001/1701: 89 dB(A)
- Vibration value a_{hv} measured in accordance with EN 60335-2-77, handlebar: 1.8 m/s²

The indicated vibration values were measured in accordance with a standardised test method and can be used for the purpose of comparing electrical appliances. The actual vibration values that occur may deviate from the indicated values, depending on the type of application. The indicated vibration values can be used for an initial assessment of the vibration load. The actual vibration load must be assessed. Times during which the electrical appliance is switched off, along with times during which it is switched on but running without load, can also be taken into consideration.

For information on compliance with Employers' Vibration Directive 2002/44/EC and S.I. 2005/1093, see www.stihl.com/vib.

20.5 REACH

REACH is an EC regulation and stands for the Registration, Evaluation, Authorisation and Restriction of Chemical substances.

For information on compliance with the REACH regulation see www.stihl.com/reach.

21 Spare Parts and Accessories

21.1 Spare parts and accessories

STIHL  These symbols indicate original STIHL spare parts and original STIHL accessories.

STIHL recommends the use of original STIHL spare parts and accessories.

Despite ongoing market observation, STIHL is unable to judge the reliability, safety and suitability of other manufacturers' spare parts and accessories; accordingly, STIHL cannot warrant for the use of those parts.

Original STIHL spare parts and original STIHL accessories are available from STIHL dealers.

21.2 Essential Spare Parts

- Blade: 6311 702 0110
- Blade fastening screw: 9018 321 1800
- Coupler: 6311 702 0600

22 Disposal

22.1 Disposing of the Lawn Mower

Information on disposal is available from your local authority or from a STIHL dealer.

Improper disposal may be harmful to health and pollute the environment.

- ▶ Take STIHL products including packaging to a suitable collection point for recycling in accordance with local regulations.
- ▶ Do not dispose of the product with domestic waste.

23 EC Declaration of Conformity

23.1 STIHL RMA 235.0 Lawn Mower

STIHL Tirol GmbH
Hans Peter Stihl-Strasse 5
6336 Langkampfen

Austria

declares under our sole responsibility that

- design: cordless lawn mower
- manufacturer's brand: STIHL
- type: RMA 235.0
- cutting width: 33 cm
- serial number: 6311

complies with the relevant provisions of Directives 2000/14/EC, 2006/42/EC, 2014/30/EU and 2011/65/EU and has been developed and manufactured in accordance with the versions of the following standards valid on the date of manufacture: EN 60335-1, EN 60335-2-77, EN 55014-1 and EN 55014-2.

Approved body involved:

TÜV Rheinland LGA Products GmbH
Tillystrasse 2
90431 Nuremberg, Germany

The measured and guaranteed sound power levels were determined in accordance with Directive 2000/14/EC, Appendix VIII.

- Measured sound power level: 87.9 dB(A)
- Guaranteed sound power level: 89 dB(A)

The technical documents are stored at STIHL Tirol GmbH.

The year of manufacture and machine number are indicated on the lawn mower.

Langkampfen, 02.10.2020

STIHL Tirol GmbH

p.p. 

Matthias Fleischer, Head of Research and Development Division

p.p. 

Sven Zimmermann, Head of Quality Division

24 UKCA Declaration of Conformity

24.1 STIHL RMA 235.0 Lawn Mower

STIHL Tirol GmbH
Hans Peter Stihl-Strasse 5
6336 Langkampfen

Austria

declares under our sole responsibility that

- design: cordless lawn mower
- manufacturer's brand: STIHL
- type: RMA 235.0
- cutting width: 33 cm
- serial number: 6311

complies with the relevant provisions of the UK regulations Noise Emission in the Environment by Equipment for Use Outdoors Regulations 2001, Supply of Machinery (Safety) Regulations 2008, Electromagnetic Compatibility Regulations 2016 and Restriction of the Use of Certain Hazardous Substances in Electrical and Electronic Equipment Regulations 2012 and has been

developed and manufactured in accordance with the versions of the following standards valid on the date of manufacture: EN 60335-1, EN 60335-2-77, EN 55014-1 and EN 55014-2.

Approved body involved:

TUV Rheinland UK Ltd
1011 Stratford Road
Solihull, B90 4BN

The measured and guaranteed sound power levels were determined in accordance with the UK regulation Noise Emission in the Environment by Equipment for Use Outdoors Regulations 2001, Schedule 11.

- Measured sound power level: 87.9 dB(A)
- Guaranteed sound power level: 89 dB(A)

The technical documents are stored at STIHL Tirol GmbH.

The year of manufacture and machine number are indicated on the lawn mower.

Langkampfen, 01.07.2022

STIHL Tirol GmbH

p.p. 

Matthias Fleischer, Head of Research and Development Division

p.p. 

Sven Zimmermann, Head of Quality Division

25 Safety Information for Lawn Mowers

25.1 Introduction

This chapter describes the general safety instructions preformulated in the standard EN 60335-2-77, Annex EE, for electrically operated lawn mowers.

WARNING

- **Read all the safety instructions, instructions, illustrations and technical data provided with the lawn mower.** Failure to comply with the following instructions may cause electrical shock, fire and/or serious injury. **Keep all safety instructions and instructions for the future.**

25.2 Training

- a) Read the instruction manual carefully. Ensure that you are familiar with the controls and the correct use of the machine;
- b) Never allow children or other persons who are not familiar with the instructions for use to use the lawn mower. Local regulations may specify a minimum age for users;
- c) Never mow in the vicinity of other persons, particularly children or animals;
- d) Be aware that the person operating the machine or the user is responsible for accidents involving third parties or their property.

25.3 Preparatory Measures

- a) Always wear sturdy shoes and long trousers when operating the machine. Never operate the machine barefoot or in lightweight sandals. Avoid wearing loose clothing or clothing with hanging cords or belts.
- b) Inspect the area on which the machine is to be used and remove any objects that could be taken in and thrown up by the machine.
- c) Before using the machine, always visually inspect the cutting blade, the retaining pins and the entire cutting unit for wear or damage. To avoid imbalance, worn or damaged cutting blades and retaining pins must be replaced in pairs. Worn or damaged warning signs must be replaced.

25.4 Handling

- a) Only mow during the day or with good artificial light.
- b) If possible, avoid using the machine when the grass is wet.
- c) Always ensure good stability on slopes.
- d) Operate the machine only at walking pace.
- e) Only mow across and never up or down the slope.
- f) Be particularly careful when changing direction on a slope.
- g) Do not mow on excessively steep slopes.
- h) Be particularly careful when turning the lawn mower around or pulling it towards you.
- i) Stop the cutting blade(s) when the machine needs to be tilted for transportation over surfaces other than grass and when moving the lawn mower from and to the area to be mown.

- j) Never use the lawn mower with damaged safety devices or protective grilles or without attached safety devices, e.g. deflectors and/or grass-catching units.
- k) Exercise care when starting or pressing the starting switch and observe the manufacturer's instructions. Ensure that you keep your feet far enough away from the cutting blade(s).
- l) The lawn mower must not be tilted when starting it, unless the lawn mower needs to be lifted during the process. In this case, only tilt it as far as is absolutely necessary and only raise the side facing away from the user.
- m) Do not start the motor when you are standing in front of the discharge chute.
- n) Never put hands or feet on or underneath rotating parts. Always keep away from the discharge opening.
- o) Never lift or carry a lawn mower with the motor running.
- p) Stop the motor and pull out the starting key. Ensure that all moving parts have come to a complete stop:
 - whenever you leave the lawn mower;
 - before remedying blockages, including those in the discharge chute;
 - before checking, cleaning or working on the lawn mower;
 - after hitting a foreign object. Inspect the lawn mower for damage and perform the necessary repairs before re-starting and using the lawn mower.
 If the lawn mower begins to vibrate excessively, it must be checked immediately.
 - Check for damage;
 - make the necessary repairs to damaged parts;
 - ensure that all screws, pins and bolts are tightly fastened.

25.5 Maintenance and Storage

- a) Ensure that all nuts, pins and bolts are tightly fastened and that the machine is in a safe working condition.
- b) Check the grass-catching unit regularly for wear or loss of functionality.
- c) In the interests of safety, replace all worn or damaged parts.
- d) Be aware that on machines with more than one cutting blade, the movement of one cut-

ting blade can cause the other cutting blade to turn.

- e) Ensure when adjusting the machine that your fingers do not become pinched between moving cutting blades and stationary parts of the machine.
- f) Allow the motor to cool down before storing the machine.
- g) Note when maintaining the cutting blades that the cutting blades can be moved even if the power source is switched off.
- h) In the interests of safety, replace all worn or damaged parts. Only use genuine spare parts and accessories.

De esta manera conseguimos elaborar productos altamente fiables incluso en condiciones de esfuerzo extremas.

STIHL también presta un Servicio Postventa de primera calidad. Nuestros comercios especializados garantizan un asesoramiento e instrucciones competentes así como un amplio asesoramiento técnico.

STIHL se declara expresamente a favor de tratar la naturaleza de forma sostenible y responsable. Estas instrucciones de servicio pretenden asistirle para hacer un uso ecológico y seguro de su producto STIHL durante toda su vida útil.

Le agradecemos su confianza y le deseamos que disfrute de su producto STIHL.



Dr. Nikolas Stihl

IMPORTANTE: LEER ANTES DE USAR Y GUARDAR.

Índice

1	Prólogo.....	22
2	Informaciones relativas a estas instrucciones para la reparación.....	22
3	Sinopsis.....	23
4	Indicaciones relativas a la seguridad.....	24
5	Preparar el cortacésped para el trabajo.....	29
6	Cargar el acumulador y LEDs.....	30
7	Ensamblar el cortacésped.....	30
8	Colocar y sacar el acumulador.....	32
9	Insertar la llave de seguridad y retirarla.....	33
10	Conectar y desconectar el cortacésped.....	33
11	Comprobar el cortacésped y el acumulador.....	33
12	Trabajar con el cortacésped.....	34
13	Después del trabajo.....	35
14	Transporte.....	35
15	Almacenamiento.....	36
16	Limpiar.....	36
17	Mantenimiento.....	37
18	Reparación.....	37
19	Subsanar las perturbaciones.....	38
20	Datos técnicos.....	39
21	Piezas de repuesto y accesorios.....	40
22	Gestión de residuos.....	40
23	Declaración de conformidad UE.....	40
24	Declaración de conformidad UKCA.....	41
25	Indicaciones técnicas de seguridad para cortacéspedes.....	41

1 Prólogo

Distinguidos clientes,

Nos alegramos de que se hayan decidido por STIHL. Desarrollamos y confeccionamos nuestros productos en primera calidad y con arreglo a las necesidades de nuestros clientes.

2 Informaciones relativas a estas instrucciones para la reparación

2.1 Documentación aplicable

Este manual de instrucciones es un manual original del fabricante en conformidad con la directiva 2006/42/EC de la UE.

Son aplicables las normas de seguridad locales.

► Además de este manual de instrucciones se deben leer, comprender y guardar los siguientes documentos:

- Indicaciones de seguridad para batería STIHL AK
- Manual de instrucciones para cargadores STIHL AL 101, 300, 500
- Información de seguridad para baterías STIHL y productos con baterías incorporadas: www.stihl.com/safety-data-sheets

2.2 Marca de las indicaciones de advertencia en el texto

! PELIGRO

- La indicación hace referencia a peligros que pueden provocar lesiones graves o la muerte.
 - ▶ Con las medidas mencionadas se pueden evitar lesiones graves o mortales.

! ADVERTENCIA

- La indicación hace referencia a peligros que pueden provocar lesiones graves o la muerte.
 - ▶ Con las medidas mencionadas se pueden evitar lesiones graves o mortales.

INDICACIÓN

- La indicación hace referencia a peligros que pueden provocar daños materiales.
 - ▶ Con las medidas mencionadas se pueden evitar daños materiales.

2.3 Símbolos en el texto



Este símbolo remite a un capítulo de este manual de instrucciones.

3 Sinopsis

3.1 Cortacésped y batería

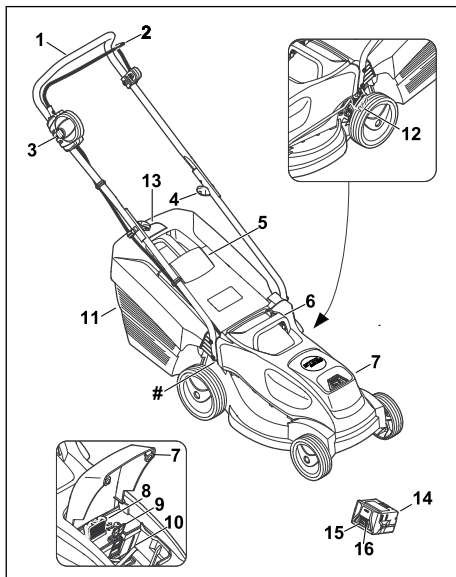

1 Manillar

El manillar sirve para sujetar, conducir y transportar el cortacésped.

2 Estribo de mando

El estribo de mando conecta y desconecta las cuchillas junto con el botón de bloqueo.

3 Botón de bloqueo

El botón de bloqueo conecta y desconecta las cuchillas junto con el estribo de mando para corte de césped.

4 Botón giratorio

El botón giratorio fija la parte superior del manillar firmemente a la parte inferior y sirve para plegar el manillar.

5 Deflector

El deflector cierra el canal de expulsión.

6 Asa de transporte

El asa de transporte sirve para transportar el cortacésped.

7 Tapa

La tapa cubre la batería y la llave de seguridad.

8 Llave de seguridad

La llave de seguridad activa el cortacésped.

9 Palanca de bloqueo

La palanca de bloqueo mantiene la batería en su compartimento.

10 Compartimento de la batería

El compartimento de la batería incorpora la batería.

11 Recogedor de hierba

El recogedor de hierba se encarga de recoger la hierba cortada.

12 Palanca

La palanca sirve para ajustar la altura de corte.

13 Indicador de nivel de llenado

El indicador de nivel de llenado muestra el llenado del recogedor de hierba.

14 Batería

La batería suministra energía al cortacésped.

15 LED

Los LED indican el estado de carga de la batería y las anomalías.

16 Botón

El botón activa los LED de la batería.

Placa de características con número de serie

3.2 Símbolos

Los símbolos pueden encontrarse en el cortacésped y en la batería y significan lo siguiente:



Este símbolo caracteriza la llave de seguridad.



Este símbolo caracteriza el adaptador para la llave.



Este símbolo indica el peso del cortacésped.



1 LED se enciende en rojo. La batería está demasiado caliente o demasiado fría.



4 LED parpadean en rojo. En la batería hay una anomalía.



LWA Potencia sonora garantizada según la directiva 2000/14/EC en dB(A), para permitir que las emisiones sonoras de los productos sean comparables.



La indicación al lado del símbolo apunta al contenido energético de la batería según la especificación del fabricante de elementos. El contenido energético disponible en la práctica es menor.



No desechar el producto con la basura normal.



Conectar y desconectar las cuchillas.

4 Indicaciones relativas a la seguridad

4.1 Símbolos de advertencia

Los símbolos de advertencia en el cortacésped o en la batería significan lo siguiente:



Tener en cuenta las indicaciones de seguridad y las medidas que hay que tomar.



Leer, comprender y conservar el manual de instrucciones.



Cuidado con los objetos lanzados al aire; guardar distancia e impedir que otras personas se acerquen.



No tocar una cuchilla en rotación.



Sacar la batería al interrumpir el trabajo, durante el transporte y almacenamiento, y al realizar trabajos de mantenimiento o reparación.



Proteger el cortacésped de la lluvia y la humedad.



Retirar la llave de seguridad al interrumpir el trabajo, durante el transporte y almacenamiento, y al realizar trabajos de mantenimiento o reparación.



Mantener la distancia de seguridad.



Proteger la batería del calor y del fuego.



Proteger la batería de la lluvia y la humedad, y no sumergirla en ningún líquido.



Mantener el rango de temperatura admisible de la batería.

4.2 Uso de acuerdo a lo previsto

El cortacésped STIHL RMA 235.0 sirve para cortar hierba seca.

Una batería STIHL AK suministra energía al cortacésped.

▲ ADVERTENCIA

- Las baterías que no han sido autorizadas por STIHL para el cortacésped pueden provocar incendios y explosiones. Pueden producirse lesiones graves o mortales y también daños materiales.
 - ▶ Utilizar el cortacésped con una batería STIHL AK.
- Si el cortacésped o la batería no se utilizan de la forma prevista, puede haber personas que sean gravemente lesionadas o matadas y se pueden producir daños materiales.
 - ▶ Utilizar el cortacésped y la batería de la manera descrita en este manual de instrucciones.

4.3 Obligaciones del usuario

▲ ADVERTENCIA

- Los usuarios que no hayan sido instruidos no pueden reconocer ni evaluar los peligros que se desprenden del cortacésped y de la batería. El usuario u otras personas pueden sufrir lesiones graves o mortales.



- ▶ Leer, comprender y conservar el manual de instrucciones.

- ▶ Si el cortacésped o la batería se entrega a otra persona: debe entregarse también el manual de instrucciones.
- ▶ Es necesario asegurarse de que el usuario cumpla los siguientes requisitos:
 - El usuario está descansado.
 - El usuario está capacitado en sentido corporal, sensorial y mental para manejar el cortacésped y la batería y trabajar con ellos. Si la capacitación física, sensorial o mental del usuario está limitada, este podrá trabajar únicamente bajo supervisión o tras haber sido instruido por una persona responsable.
 - El usuario puede reconocer y estimar los peligros del cortacésped y de la batería.
 - El usuario es consciente de su responsabilidad por los accidentes y daños que se produzcan.
 - El usuario es mayor de edad o está recibiendo una formación profesional bajo supervisión conforme a las disposiciones nacionales.
 - El usuario ha sido instruido por un distribuidor especializado STIHL o por una persona competente, antes de trabajar por primera vez con el cortacésped.
 - El usuario no está afectado por el consumo de alcohol, medicamentos o drogas.
- ▶ En caso de dudas: consultar a un distribuidor especializado STIHL.

4.4 Ropa y equipamiento de trabajo

▲ ADVERTENCIA

- Durante el trabajo pueden salir despedidos objetos a alta velocidad. El usuario puede resultar lesionado.
 - ▶ Llevar un pantalón largo de material resistente.

- Durante el trabajo puede levantarse polvo. El polvo aspirado puede perjudicar la salud y provocar reacciones alérgicas.
 - ▶ Si se levanta polvo: llevar una máscara antipolvo.
- La ropa inapropiada puede quedar atrapada en madera, matorrales y en el cortacésped. Los usuarios que no lleven ropa apropiada puede ser gravemente lesionados.
 - ▶ Llevar ropa ajustada al cuerpo.
 - ▶ Quitarse bufandas y joyas.
- Durante la limpieza, el mantenimiento o el transporte, el usuario puede entrar en contacto con la cuchilla. El usuario puede resultar lesionado.
 - ▶ Llevar guantes de trabajo de material resistente.
- El usuario que no lleva calzado apropiado puede resbalar. El usuario puede resultar lesionado.
 - ▶ Llevar calzado resistente y cerrado con suela antideslizante.
- Al afilar las cuchillas pueden salir despedidas partículas de material. El usuario puede resultar lesionado.
 - ▶ Llevar gafas de protección ajustadas a la cabeza. Las gafas de protección apropiadas se han comprobado según la norma EN 166 o según disposiciones nacionales, y están a la venta en los comercios con su correspondiente identificación.
 - ▶ Llevar guantes de trabajo de material resistente.

4.5 Sector de trabajo y entorno

4.5.1 Cortacésped

▲ ADVERTENCIA

- Las personas ajenas al trabajo, al igual que niños y animales, no pueden reconocer ni evaluar los peligros relacionados con el cortacésped y los objetos lanzados al aire. Las personas ajenas al trabajo, niños y animales pueden sufrir lesiones graves, y se pueden producir daños materiales.



- ▶ Las personas ajenas al trabajo, niños y animales se deben alejar de la zona de trabajo.

- ▶ Mantener una distancia de seguridad frente a los objetos.
- ▶ No dejar el cortacésped sin vigilancia.
- ▶ Asegurarse de que los niños no puedan jugar con el cortacésped.

- Si trabaja con lluvia, el usuario podría resbalar. El usuario podría sufrir lesiones graves o mortales.
 - ▶ Si llueve: no trabajar.
- El cortacésped no está protegido contra el agua. Si se trabaja con lluvia o en entornos húmedos, puede producirse una descarga eléctrica. El usuario puede lesionarse y el cortacésped puede ser dañado.
 - ▶ No trabajar bajo la lluvia ni en entornos húmedos.
 - ▶ No cortar la hierba mojada.
- Los componentes eléctricos del cortacésped pueden generar chispas. En entornos fácilmente inflamables o explosivos las chispas pueden provocar incendios y explosiones. Pueden producirse lesiones graves o mortales y también daños materiales.
 - ▶ No trabajar en un entorno fácilmente inflamable o explosivo.

4.5.2 Acumulador

▲ ADVERTENCIA

- Las personas ajenas a la máquina, los niños y los animales no pueden identificar ni calcular los peligros del acumulador. Las personas ajenas, los niños y los animales pueden sufrir graves lesiones.
 - ▶ Mantener alejados a personas ajenas, a los niños y los animales.
 - ▶ No dejar el acumulador sin vigilancia.
 - ▶ Asegurarse de que los niños no puedan jugar con el acumulador.
- El acumulador no está protegido contra todas las influencias ambientales. Si el acumulador está expuesto a determinadas influencias ambientales, este puede prender fuego, explotar o dañarse de forma irreparable. Las personas pueden sufrir lesiones y se pueden producir daños materiales.



- ▶ Proteger el acumulador del calor y el fuego.
- ▶ No tirar los acumuladores al fuego.



- ▶ Utilizar y guardar el acumulador en un margen de temperatura de entre - 10 °C y + 50 °C.



- ▶ Proteger el acumulador de la lluvia y la humedad y no sumergirlo en líquidos.

- ▶ Mantener el acumulador apartado de pequeños objetos metálicos.
- ▶ No someter el acumulador a alta presión.
- ▶ No someter el acumulador a microondas.

- ▶ Proteger el acumulador contra productos químicos y sales.

4.6 Estado seguro

4.6.1 Cortacésped

El cortacésped se encuentra en un estado seguro cuando se cumplen las siguientes condiciones:

- El cortacésped no está dañado.
- El cortacésped está limpio y seco.
- Los mandos funcionan y no han sido modificados.
- La cuchilla está montada correctamente.
- En este cortacésped se han montado accesorios originales STIHL.
- Los accesorios están montados correctamente.



▲ ADVERTENCIA

- En un estado que no sea seguro, es posible que ciertos componentes ya no funcionen correctamente y se desactiven dispositivos de seguridad. Pueden producirse lesiones graves o mortales.
 - ▶ Trabajar con un cortacésped que no presente daños.
 - ▶ Si el cortacésped está sucio o mojado: limpiarlo y dejar que se seque.
 - ▶ No modificar el cortacésped.
 - ▶ Si los mandos no funcionan: no trabajar con el cortacésped.
 - ▶ Montar accesorios originales STIHL para este cortacésped.
 - ▶ Montar la cuchilla de la manera descrita en este manual de instrucciones.
 - ▶ Montar los accesorios de la manera descrita en este manual de instrucciones o en el manual de instrucciones del accesorio correspondiente.
 - ▶ No meter ningún objeto en las aberturas del cortacésped.
 - ▶ Los contactos del adaptador para la llave no deben unirse con objetos metálicos ni tampoco deben cortocircuitarse.
 - ▶ Sustituir los rótulos desgastados o dañados.
 - ▶ En caso de dudas: consultar a un distribuidor especializado STIHL.

4.6.2 Cuchilla

La cuchilla se encuentra en un estado seguro cuando se cumplen las siguientes condiciones:

- La cuchilla y las piezas de montaje no presentan daños.
- La cuchilla no está deformada.
- La cuchilla está montada correctamente.

- La cuchilla está afilada correctamente.
- La cuchilla no tiene rebabas.
- La cuchilla está bien equilibrada.
- El grosor y el ancho de la cuchilla no son inferiores al mínimo;  20.2.
- Se ha respetado el ángulo de afilado;  20.2.

ADVERTENCIA

- Si la cuchilla no se encuentra en un estado seguro, es posible que partes de ella se suelten y salgan despedidas. Pueden producirse lesiones graves.
 - ▶ Trabajar solo con una cuchilla en buen estado y piezas de montaje que no estén dañadas.
 - ▶ Montar las cuchillas correctamente.
 - ▶ Afilar las cuchillas correctamente.
 - ▶ Si el grosor o el ancho de las cuchillas es inferior al mínimo: sustituir las cuchillas.
 - ▶ Encargar a un distribuidor especializado STIHL que equilibre las cuchillas.
 - ▶ En caso de dudas: consultar a un distribuidor especializado STIHL.

4.6.3 Batería

La batería se encuentra en un estado seguro cuando se cumplen las siguientes condiciones:

- La batería no está dañada.
- La batería está limpia y seca.
- La batería funciona y no está modificada.

ADVERTENCIA

- En un estado que no sea seguro, la batería ya no podrá funcionar con seguridad. Personas pueden ser lesionadas gravemente.
 - ▶ Trabajar solo con una batería que no esté dañada y funcione.
 - ▶ No cargar una batería dañada o defectuosa.
 - ▶ Si la batería está sucia o mojada: limpiar la batería y dejar que se seque.
 - ▶ No modificar la batería.
 - ▶ No meter ningún objeto en las aberturas de la batería.
 - ▶ No poner los contactos de la batería en contacto con objetos metálicos (no cortocircuitarlos).
 - ▶ No abrir la batería.
 - ▶ Sustituir los rótulos desgastados o dañados.
- De una batería dañada puede salir líquido. Si el líquido entra en contacto con la piel o los ojos, estos se podrán irritar.
 - ▶ Evitar cualquier contacto con el líquido.

- ▶ Si se ha producido un contacto con la piel: lavar la piel afectada con agua abundante y jabón.
- ▶ Si se ha producido un contacto con los ojos: lavar los ojos durante al menos 15 minutos con agua abundante y visitar a un médico.
- Una batería defectuosa o dañada puede oler raro, humear o arder. Personas pueden ser gravemente lesionadas o matadas y se pueden producir daños materiales.
 - ▶ Si la batería huele raro o humea: no utilizar la batería y mantenerla alejada de objetos inflamables.
 - ▶ Si la batería arde: intentar apagar el fuego con un extintor o con agua.

4.7 Trabajo

ADVERTENCIA

- En determinadas situaciones el usuario ya no puede trabajar de forma concentrada. El usuario puede tropezar, caer y resultar gravemente lesionado.
 - ▶ Trabajar de forma tranquila y reflexiva.
 - ▶ Si las condiciones lumínicas y de visibilidad son malas: no trabajar con el cortacésped.
 - ▶ Manejar el cortacésped a solas.
 - ▶ Prestar atención a los obstáculos.
 - ▶ No volcar el cortacésped.
 - ▶ Trabajar de pie sobre el suelo y mantener el equilibrio.
 - ▶ Si aparecen signos de cansancio: hacer una pausa.
 - ▶ Si se corta el césped en una pendiente: trabajar en sentido perpendicular a la pendiente.
 - ▶ No trabajar en pendientes que superen una inclinación de 25° (46,6 %).
- La cuchilla que gira puede cortar al usuario. El usuario puede resultar gravemente lesionado.
 - ▶ No tocar una cuchilla en rotación.
 - ▶ Si la cuchilla está bloqueada por un objeto: apagar el cortacésped, retirar la llave de seguridad y sacar la batería. Solo después se debe retirar el objeto.
- Durante el trabajo pueden producirse vibraciones ocasionadas por el cortacésped.
 - ▶ Utilizar guantes.
 - ▶ Hacer pausas para descansar del trabajo.
 - ▶ Si se presentan señales de un trastorno circulatorio: acudir a un médico.
- Si durante el trabajo la cuchilla choca contra un objeto extraño, dicho objeto o partes de él



podrían dañarse o ser lanzadas al aire a alta velocidad. Pueden producirse lesiones y daños materiales.

- ▶ Retirar cualquier objeto extraño de la zona de trabajo.
- Si se suelta el estribo de mando para corte de césped, la cuchilla seguirá girando brevemente. Pueden producirse lesiones graves.
 - ▶ Esperar hasta que la cuchilla deje de girar.
- Si la cuchilla en rotación choca contra un objeto duro, pueden producirse chispas. En entornos fácilmente inflamables las chispas pueden provocar incendios. Pueden producirse lesiones graves o mortales y también daños materiales.
 - ▶ No trabajar en un entorno fácilmente inflamable.
- Si el cortacésped se estaciona en superficies escarpadas, podría salir rodando involuntariamente. Pueden producirse lesiones y daños materiales.
 - ▶ El cortacésped solo se debe soltar cuando se encuentra en una superficie plana, para que no pueda salir rodando.
- Si se fijan objetos al manillar, el cortacésped podría volcar debido al peso adicional de dichos objetos. Pueden producirse lesiones y daños materiales.
 - ▶ No fijar ningún objeto al manillar.

▲ PELIGRO

- Si se trabaja en las cercanías de cables bajo tensión, la cuchilla podría entrar en contacto con estos y dañarlos. El usuario podría sufrir lesiones graves o mortales.
 - ▶ No trabajar en las cercanías de cables eléctricos.
- Si se trabaja durante una tormenta, el usuario puede recibir el impacto de un rayo. El usuario podría sufrir lesiones graves o mortales.
 - ▶ Si hay tormenta: no trabajar.

4.8 Transporte

4.8.1 Cortacésped

▲ ADVERTENCIA

- Durante el transporte el cortacésped puede caerse o moverse. Pueden producirse lesiones y daños materiales.



- ▶ Retirar la llave de seguridad.



- ▶ Sacar la batería.

- ▶ Asegurar el cortacésped con cinchas tensores, correas, o con una red, de tal manera que no pueda caerse ni moverse.

4.8.2 Acumulador

▲ ADVERTENCIA

- El acumulador no está protegido contra todas las influencias ambientales. Si el acumulador está expuesto a determinadas influencias ambientales, puede dañarse y se pueden producir daños materiales.
 - ▶ No transportar un acumulador dañado.
- Durante el transporte, el acumulador puede volcarse o moverse. Las personas pueden sufrir lesiones y se pueden producir daños materiales.
 - ▶ Empaquetar el acumulador en el embalaje, de manera que no pueda moverse.
 - ▶ Asegurar el embalaje, de manera que no pueda moverse.

4.9 Almacenamiento

4.9.1 Cortacésped

▲ ADVERTENCIA

- Los niños no pueden reconocer ni estimar los peligros del cortacésped. Los niños pueden sufrir graves lesiones.



- ▶ Retirar la llave de seguridad.



- ▶ Sacar la batería.

- ▶ Guardar el cortacésped fuera del alcance de los niños.

- Los contactos eléctricos del cortacésped y los componentes metálicos pueden sufrir corrosión debido a la humedad. El cortacésped puede ser dañado.



- ▶ Retirar la llave de seguridad.



- ▶ Sacar la batería.

- ▶ Guardar el cortacésped en un lugar limpio y seco.

- Si durante el período de almacenamiento del cortacésped estuviera colocada la llave de seguridad y la batería, la cuchilla se podría conectar involuntariamente. Pueden producirse lesiones graves y daños materiales.



- ▶ Retirar la llave de seguridad.



- ▶ Sacar la batería.

4.9.2 Batería

▲ ADVERTENCIA

- Los niños no pueden reconocer ni estimar los peligros relacionados con la batería. Los niños pueden sufrir lesiones graves.
 - ▶ Guardar la batería fuera del alcance de los niños.
- La batería no está protegida de todas las influencias ambientales. Si la batería está sometida a ciertas influencias ambientales, es posible que se dañe irreparablemente.
 - ▶ Guardar la batería en un lugar limpio y seco.
 - ▶ Guardar la batería en un lugar cerrado.
 - ▶ Guardar la batería separada del cortacésped.
 - ▶ Si la batería se guarda en el cargador: desconectar el enchufe de red y guardar la batería con un estado de carga que oscile entre un 40 y un 60 % (2 LED encendidos en verde).
 - ▶ Guardar la batería a una temperatura que oscile entre - 10 °C y + 50 °C.

4.10 Limpieza, mantenimiento y reparación

▲ ADVERTENCIA

- Si durante la limpieza, el mantenimiento o la reparación estuviera colocada la llave de seguridad y la batería, la cuchilla se podría conectar involuntariamente. Pueden producirse lesiones graves y daños materiales.



- ▶ Retirar la llave de seguridad.



- ▶ Sacar la batería.

- Los limpiadores corrosivos y la limpieza con chorro de agua u objetos puntiagudos podrían dañar el cortacésped, la cuchilla y la batería. Si el cortacésped, la cuchilla y la batería no se limpian bien, es posible que ciertos componentes ya no funcionen correctamente y se desactiven dispositivos de seguridad. Pueden producirse lesiones graves.
 - ▶ Limpiar el cortacésped, la cuchilla y la batería de la manera descrita en este manual de instrucciones.
- Si el cortacésped, la cuchilla o la batería no reciben un buen mantenimiento o reparación, es posible que ciertos componentes ya no funcionen correctamente y se desactiven dispositivos de seguridad. Pueden producirse lesiones graves o mortales.
 - ▶ Uno mismo no debería revisar o reparar el cortacésped ni la batería.
 - ▶ Si el cortacésped o la batería tienen que someterse a un mantenimiento o reparación: consultar a un distribuidor especializado STIHL.
 - ▶ Revisar la cuchilla de la manera descrita en este manual de instrucciones.
- Durante la limpieza, el mantenimiento o la reparación de la cuchilla, el usuario podría cortarse con los filos. El usuario puede resultar lesionado.
 - ▶ Llevar guantes de trabajo de material resistente.
- La cuchilla puede calentarse mucho cuando se afila. El usuario podría quemarse.
 - ▶ Esperar hasta que la cuchilla se haya enfriado.
 - ▶ Llevar guantes de trabajo de material resistente.

5 Preparar el cortacésped para el trabajo

5.1 Preparar el cortacésped para el trabajo

Antes de comenzar cualquier trabajo deben realizarse los siguientes pasos:

- ▶ Retirar el material de embalaje y los seguros de transporte.
- ▶ Asegurarse de que los siguientes componentes se encuentren en un estado seguro:
 - Cortacésped; 4.6.1.
 - Cuchilla; 4.6.2.
 - Batería; 4.6.3.
- ▶ Comprobar la batería; 11.3.
- ▶ Cargar la batería completamente; 6.1.
- ▶ Limpiar el cortacésped; 16.2.

- ▶ Comprobar la cuchilla; 11.2.
- ▶ Montar el manillar; 7.1
- ▶ Desplegar el manillar; 7.2.1.
- ▶ Si se corta el césped y la hierba cortada ha de ser recogida en el recogedor: enganchar el recogedor de hierba; 7.3.2.
- ▶ Si se corta el césped y la hierba cortada ha de ser expulsada hacia atrás: desenganchar el recogedor de hierba; 7.3.3.
- ▶ Ajustar la altura de corte; 12.2.
- ▶ Comprobar los mandos; 11.1.
- ▶ Si fuera imposible realizar los pasos: no utilizar el cortacésped y consultar a un distribuidor especializado STIHL.

6 Cargar el acumulador y LEDs

6.1 Cargar la batería

El tiempo de carga depende de diversos factores que ejercen su influencia, como p. ej., la temperatura de la batería o la temperatura ambiente. El tiempo de carga real puede diferir del tiempo de carga indicado. El tiempo de carga se indica en www.stihl.com/charging-times.

- ▶ Cargar la batería como se describe en el manual de instrucciones para el cargador STIHL AL 101, 300, 500.

6.2 Indicar el estado de carga

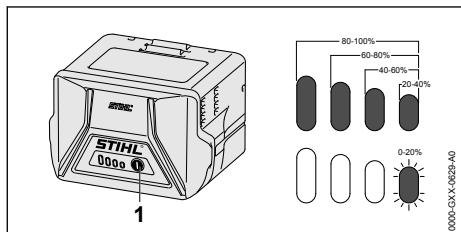

- ▶ Pulsar la tecla (1).
Los LEDs lucen en verde durante unos 5 segundos e indican el estado de carga.
- ▶ Si el LED derecho parpadea en verde: cargar el acumulador.

6.3 LEDs en el acumulador

Los LEDs pueden indicar el estado de carga del acumulador o averías. Los LEDs pueden lucir permanentemente o bien parpadear en verde o en rojo.

Si los LEDs lucen permanentemente o parpadean en verde, se indica el estado de carga.

- ▶ Si los LEDs lucen o parpadean en rojo: subsanar las perturbaciones, 19.1.
En el cortacésped o en el acumulador existe una perturbación.

7 Ensamblar el cortacésped

7.1 Montar el manillar

- ▶ Apagar el cortacésped, retirar la llave de seguridad y sacar la batería.
- ▶ Colocar el cortacésped sobre una superficie llana.

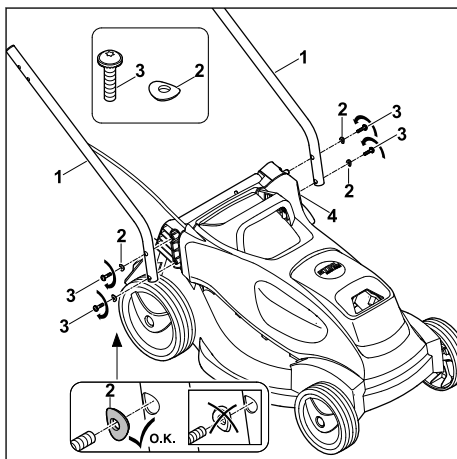

- ▶ Sostener las partes inferiores del manillar (1) al lado del cortacésped de tal manera que coincidan los orificios.
- ▶ Introducir los tornillos (3) junto con las arandelas (2) de afuera hacia dentro por los orificios de la parte inferior del manillar (1) y del cortacésped (4), y apretarlos a 3 Nm.
Ambas partes inferiores del manillar (1) están firmemente unidas al cortacésped (4).

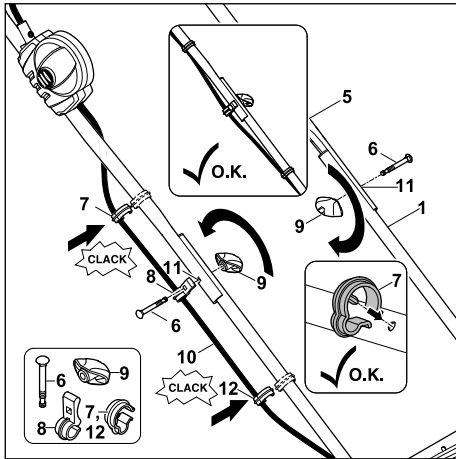

- ▶ Sostener la parte superior del manillar (5) al lado de sus partes inferiores (1) de tal manera que coincidan los orificios.
- ▶ Colocar el cable (10) en el clip (8).
- ▶ En el lado en el que se encuentra el cable, introducir el tornillo (6) de afuera hacia dentro por los orificios (11) del clip de cable (8), de la parte superior del manillar (5) y de la parte inferior del manillar (1).
- ▶ En el otro lado, introducir el tornillo (6) de afuera hacia dentro por los orificios (11) de la parte superior (5) e inferior (1) del manillar.
- ▶ Colocar el botón giratorio (9) en ambos lados sobre los tornillos (6) y enroscarlo. La parte superior del manillar (5) está firmemente unida a sus partes inferiores (1).
- ▶ Colocar el cable en los clips (7).
- ▶ Presionar el clip de cable (7) sobre la parte superior del manillar (5) hasta que encaje.
- ▶ Presionar el clip de cable (12) sobre la parte inferior del manillar (1) hasta que encaje.

El manillar no se tiene que desmontar otra vez.

7.2 Desplegar y plegar el manillar

7.2.1 Desplegar el manillar

- ▶ Apagar el cortacésped, retirar la llave de seguridad y sacar la batería.
- ▶ Colocar el cortacésped sobre una superficie llana.

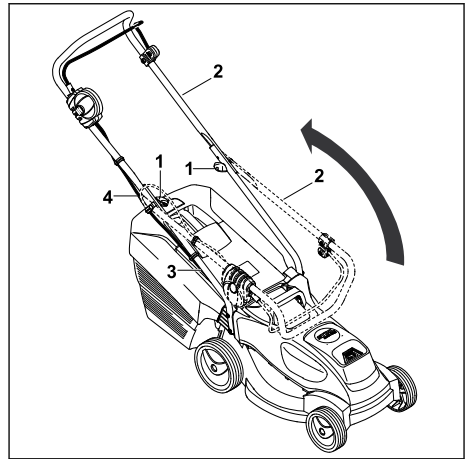

- ▶ Desplegar la parte superior del manillar (2) y sujetarla con una mano. Tener cuidado de que no se dañe el cable (4).
- ▶ Enroscar las empuñaduras giratorias (1). El manillar (2) está firmemente unido al cortacésped.

La parte superior del manillar (2) está firmemente unida a su parte inferior (3).

7.2.2 Plegar el manillar

El manillar puede plegarse para ahorrar espacio a la hora de transportarlo o guardarlo.

- ▶ Apagar el cortacésped, retirar la llave de seguridad y sacar la batería.
- ▶ Colocar el cortacésped sobre una superficie llana.

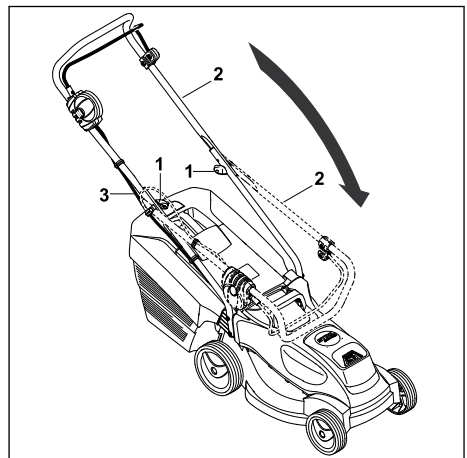

- ▶ Desenroscar las empuñaduras giratorias (1) hasta que giren libremente.

- ▶ Plegar la parte superior del manillar (2) hacia delante y tener cuidado de que no se dañe el cable (3).

7.3 Ensamblar, enganchar y desenganchar el recogedor de hierba

7.3.1 Ensamblar el recogedor de hierba

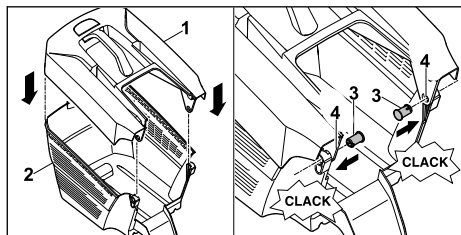

- ▶ Colocar la parte superior del recogedor de hierba (1) sobre su parte inferior (2).
- ▶ Meter los pernos (3) desde dentro por los orificios (4).
- ▶ Presionar la parte superior del recogedor de hierba (1) hacia abajo. La parte superior del recogedor de hierba encajará audiblemente.

7.3.2 Enganchar el recogedor de hierba

- ▶ Desconectar el cortacésped
- ▶ Colocar el cortacésped sobre una superficie llana.

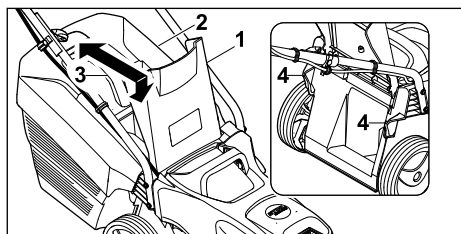

- ▶ Abrir el deflector (1) y mantenerlo en esa posición.
- ▶ Agarrar el recogedor de hierba (2) por la empuñadura (3) y fijarlo con los ganchos en los alojamientos (4).
- ▶ Depositar el deflector (1) sobre el recogedor de hierba (2).

7.3.3 Desenganchar el recogedor de hierba

- ▶ Desconectar el cortacésped.
- ▶ Colocar el cortacésped sobre una superficie llana.
- ▶ Abrir el deflector y mantenerlo en esta posición.

- ▶ Retirar el recogedor de hierba hacia arriba agarrándolo por la empuñadura.
- ▶ Cerrar el deflector.

8 Colocar y sacar el acumulador

8.1 Colocar la batería

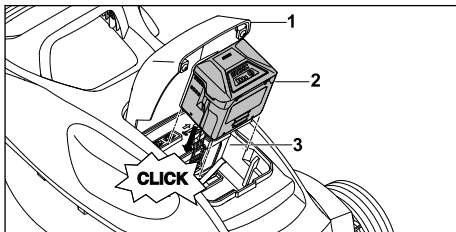

- ▶ Colocar el cortacésped sobre una superficie llana.
- ▶ Abrir la tapa (1) hasta el tope y mantenerla abierta.
- ▶ Introducir la batería (2) hasta el tope en el compartimento (3) aplicando presión. La batería (2) encaja haciendo clic y está bloqueada.
- ▶ Cerrar la tapa (1).

8.2 Sacar la batería

- ▶ Colocar el cortacésped sobre una superficie llana.
- ▶ Abrir la tapa (1) hasta el tope y mantenerla abierta.

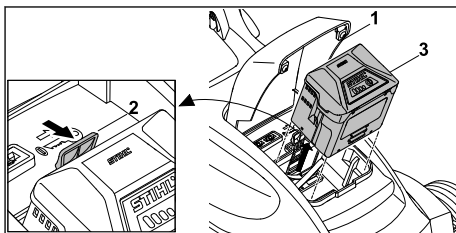

- ▶ Presionar la palanca de bloqueo (2). La batería (3) está desbloqueada.
- ▶ Sacar la batería (3).
- ▶ Cerrar la tapa (1).

9 Insertar la llave de seguridad y retirarla

9.1 Insertar la llave de seguridad

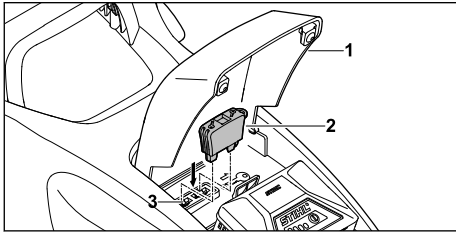

- ▶ Abrir la tapa (1) hasta el tope y mantenerla abierta.
- ▶ Insertar la llave de seguridad (2) en el adaptador (3).
- ▶ Cerrar la tapa (1).

9.2 Extraer la llave de seguridad

- ▶ Abrir la tapa hasta el tope y mantenerla abierta.
- ▶ Extraer la llave de seguridad.
- ▶ Cerrar la tapa.
- ▶ Guardar la llave de seguridad fuera del alcance de los niños.

10 Conectar y desconectar el cortacésped

10.1 Conectar y desconectar la cuchilla

10.1.1 Conectar la cuchilla

- ▶ Colocar el cortacésped sobre una superficie llana.

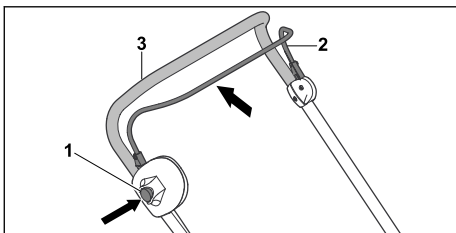

- ▶ Presionar el botón de bloqueo (1) con la mano derecha y mantenerlo presionado.
- ▶ Tirar del estribo de mando para corte de césped (2) con la mano izquierda completamente en dirección al manillar (3), y sujetarlo de tal manera que el pulgar rodee el manillar (3). La cuchilla gira.
- ▶ Soltar el botón de bloqueo (1).

- ▶ Sujetar el manillar (3) y el estribo de mando para corte de césped (2) con la mano derecha de tal manera que el pulgar rodee el manillar (3).

10.1.2 Desconectar la cuchilla

- ▶ Soltar el estribo de mando para corte de césped.
- ▶ Esperar hasta que la cuchilla deje de girar.
- ▶ Si la cuchilla sigue girando: Retirar la llave de seguridad, sacar el acumulador y consultar a un distribuidor especializado STIHL. El cortacésped está defectuoso.

11 Comprobar el cortacésped y el acumulador

11.1 Comprobar los mandos

Botón de bloqueo y estribo de mando

- ▶ Extraer la llave de seguridad.
- ▶ Sacar la batería.
- ▶ Apretar el botón de bloqueo y soltarlo nuevamente.
- ▶ Tirar del estribo de mando completamente en dirección al manillar y soltarlo de nuevo.
- ▶ Si el botón de bloqueo o el estribo de mando se mueve con dificultad o no regresa a su posición inicial: no utilizar el cortacésped y consultar a un distribuidor especializado STIHL. El botón de bloqueo o el estribo de mando está defectuoso.



Conectar la cuchilla

- ▶ Insertar la llave de seguridad.
- ▶ Colocar la batería.
- ▶ Presionar el botón de bloqueo con la mano derecha y mantenerlo presionado.
- ▶ Tirar del estribo de mando con la mano izquierda completamente en dirección al manillar, y sujetarlo de tal manera que el pulgar rodee el manillar. La cuchilla gira.
- ▶ Si 3 LED parpadean en rojo: retirar la llave de seguridad, sacar la batería y consultar a un distribuidor especializado STIHL. El cortacésped presenta una anomalía.
- ▶ Soltar el botón de bloqueo y el estribo de mando. Después de un breve tiempo la cuchilla dejará de girar.
- ▶ Si la cuchilla sigue girando: retirar la llave de seguridad, sacar la batería y consultar a un distribuidor especializado STIHL. El cortacésped está defectuoso.

11.2 Comprobar la cuchilla

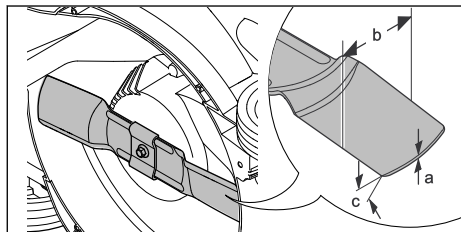
- ▶ Apagar el cortacésped, retirar la llave de seguridad y sacar la batería.
- ▶ Volcar el cortacésped a un lado y depositarlo;  16.1.



- ▶ Medir lo siguiente:
 - Grosor a
 - Ancho b
 - Ángulo de afilado c
- ▶ Si el grosor o el ancho de las cuchillas es inferior al mínimo: sustituir la cuchilla;  20.2.
- ▶ Si no se ha respetado el ángulo de afilado: afilar la cuchilla;  20.2.
- ▶ En caso de dudas: consultar a un distribuidor especializado STIHL.

11.3 Comprobar el acumulador

- ▶ Pulsar la tecla en el acumulador
Los LEDs lucen o parpadean.
- ▶ Si los LEDs no lucen o parpadean: no utilizar el acumulador y acudir a un distribuidor especializado STIHL.
Hay una perturbación en el acumulador.

12 Trabajar con el cortacésped

12.1 Sujetar y conducir el cortacésped

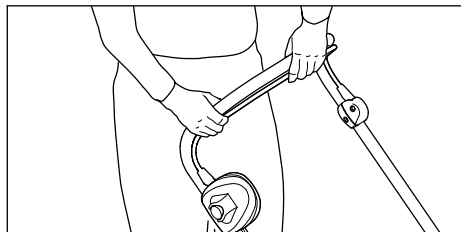

- ▶ Sujetar el manillar con ambas manos de tal manera que los pulgares rodeen el manillar.

12.2 Ajustar la altura de corte

Es posible ajustar 5 alturas de corte diferentes:

- 25 mm = Posición 1
- 35 mm = Posición 2

- 45 mm = Posición 3
- 50 mm = Posición 4
- 60 mm = Posición 5

Las posiciones se indican en el cortacésped.

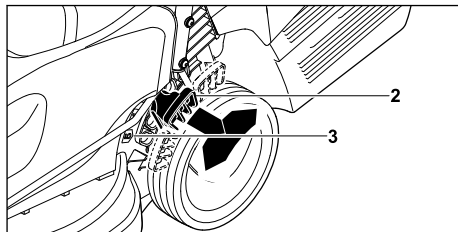

- ▶ Sujetar el cortacésped por la empuñadura.
- ▶ Presionar la palanca (2) hacia fuera y mantenerla en esta posición.
- ▶ Colocar el cortacésped en la posición deseada subiéndolo o bajándolo.
La altura de corte actual se puede ver en el indicador de la altura de corte (3).
- ▶ Soltar la palanca (2).
El cortacésped encajará en esa posición.

12.3 Cortar



- ▶ Empujar el cortacésped hacia delante lentamente y de manera controlada.

12.4 Modo ECO

El cortacésped de batería STIHL reconoce las condiciones de trabajo actuales y ajusta la velocidad adecuada de la cuchilla automáticamente.

De esta manera se puede prolongar el tiempo de funcionamiento de la batería.

12.5 Vaciar el recogedor de hierba

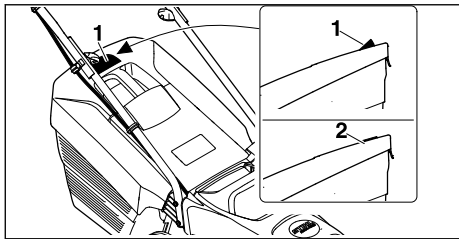

El flujo de aire generado por la cuchilla eleva el indicador de nivel de llenado (1). Si el recogedor de hierba está lleno, el flujo de aire se detiene. Si el flujo de aire es insuficiente, el indicador de nivel de llenado (2) baja otra vez al modo de reposo. Esta es una indicación para vaciar el recogedor de hierba.

El indicador de nivel de llenado solo funciona a la perfección con un flujo de aire óptimo. Las influencias externas, como la hierba mojada, tupida o alta, niveles de corte bajos, suciedad, u otros factores similares, pueden alterar el flujo de aire y el funcionamiento del indicador de nivel de llenado.

- ▶ Si el indicador de nivel de llenado baja otra vez al modo de reposo: vaciar el recogedor de hierba.
- ▶ Apagar el cortacésped.
- ▶ Desenganchar el recogedor de hierba.

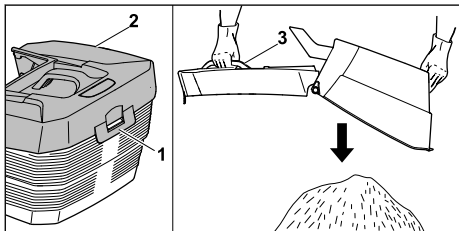

- ▶ Abrir la lengüeta de cierre (1).
- ▶ Abrir la parte superior del recogedor de hierba (2) con la empuñadura (3) y mantenerla abierta.
- ▶ Sujetar el recogedor con la segunda mano por el asa inferior.
- ▶ Vaciar el recogedor de hierba.
- ▶ Cerrar el recogedor de hierba.
- ▶ Enganchar el recogedor de hierba.

13 Después del trabajo

13.1 Después del trabajo

- ▶ Desconectar el cortacésped, retirar la llave de seguridad y sacar el acumulador.

- ▶ Si el cortacésped está mojado: dejarlo secar.
- ▶ Si el acumulador está mojado: dejarlo secar.
- ▶ Limpiar el cortacésped.
- ▶ Limpiar el acumulador.

14 Transporte

14.1 Transportar el cortacésped

- ▶ Apagar el cortacésped.
La cuchilla no debe girar.
- ▶ Retirar la llave de seguridad y sacar la batería.

Empujar el cortacésped

- ▶ Empujar el cortacésped hacia delante lentamente y de manera controlada.

Transportar el cortacésped a mano

- ▶ Llevar guantes de trabajo de material resistente.

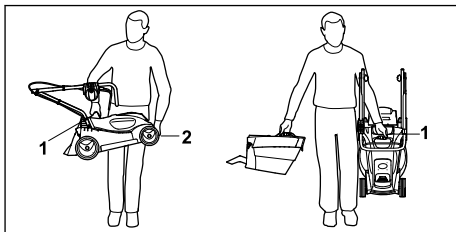

- ▶ Si solo se transporta el cortacésped:
 - ▶ Plegar el manillar.
 - ▶ Sujetar el cortacésped con una mano por el asa de transporte (1) y con la otra por la carcasa (2).
 - ▶ Levantar y transportar el cortacésped.
- ▶ Si el cortacésped y el recogedor de hierba se transportan simultáneamente:
 - ▶ Sujetar el cortacésped con una mano por el asa de transporte (1).
 - ▶ Levantar el cortacésped y transportarlo a un lado del cuerpo.

Transportar el cortacésped en un vehículo

- ▶ Asegurar el cortacésped de pie sobre sus cuatro ruedas de manera que no pueda volcar ni moverse.

14.2 Transportar la batería

- ▶ Apagar el cortacésped y sacar la batería.
- ▶ Asegurarse de que la batería se encuentre en un estado seguro.
- ▶ Embalar la batería de tal manera que no pueda moverse en su embalaje.
- ▶ Asegurar el embalaje de tal manera que no pueda moverse.

La batería está sometida a los requisitos para el transporte de mercancías peligrosas. La batería

está clasificada como UN 3480 (baterías de litio-ion) y ha sido comprobada según el Manual de Pruebas y Criterios de las Naciones Unidas, Parte III, subsección 38.3.

Las normas de transporte se indican en www.stihl.com/safety-data-sheets.

15 Almacenamiento

15.1 Guardar el cortacésped

- ▶ Apagar el cortacésped, retirar la llave de seguridad y sacar la batería.
- ▶ Guardar el cortacésped de tal manera que se cumplan las siguientes condiciones:
 - El cortacésped se encuentra fuera del alcance de los niños.
 - El cortacésped está limpio y seco.
 - El cortacésped no puede volcar.
 - El cortacésped no puede salir rodando.

15.2 Guardar la batería

- STIHL recomienda guardar la batería con un estado de carga que oscile entre un 40 y un 60 % (2 LED encendidos en verde).
- ▶ Guardar la batería de tal manera que se cumplan las siguientes condiciones:
 - La batería se encuentra fuera del alcance de los niños.
 - La batería está limpia y seca.
 - La batería se encuentra en un lugar cerrado.
 - La batería está separada del cortacésped.
 - Si la batería se guarda en el cargador: desconectar el enchufe de red y guardar la batería con un estado de carga que oscile entre un 40 y un 60 % (2 LED encendidos en verde).
 - La batería se encuentra a una temperatura entre - 10 °C y + 50 °C.

INDICACIÓN

- Si no se guarda como se describe en este manual de instrucciones, la batería puede descargarse profundamente y sufrir daños irreparables.
 - ▶ Cargar una batería descargada antes de guardarla. STIHL recomienda guardar la batería con un estado de carga que oscile entre un 40 y un 60 % (2 LED encendidos en verde).
 - ▶ Guardar la batería separada del cortacésped.

16 Limpiar

16.1 Colocar el cortacésped en posición de limpieza

- ▶ Apagar el cortacésped, retirar la llave de seguridad y sacar la batería.
- ▶ Colocar el cortacésped sobre una superficie llana.
- ▶ Desenganchar el recogedor de hierba.

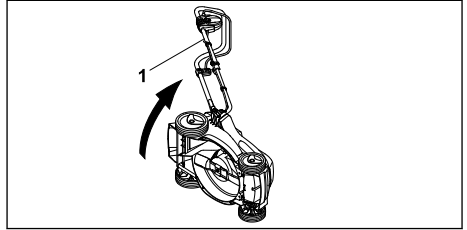

- ▶ Sujetar el cortacésped por el manillar (1), voltearlo a un lado y depositarlo.

16.2 Limpiar el cortacésped

- ▶ Apagar el cortacésped, retirar la llave de seguridad y sacar la batería.
- ▶ Limpiar el cortacésped con un paño húmedo.
- ▶ Limpiar el canal de expulsión con un cepillo blando o un paño húmedo.
- ▶ Sacar cualquier objeto extraño del compartimento de la batería y limpiar dicho compartimento con un paño húmedo.
- ▶ Limpiar los contactos eléctricos del compartimento de la batería con un pincel o un cepillo suave.

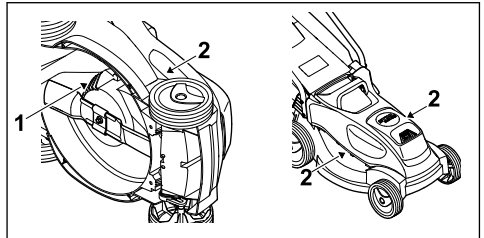

- ▶ Limpiar las ranuras de ventilación (1) y (2) con un pincel.
- ▶ Volcar el cortacésped hacia atrás.
- ▶ Limpiar la zona alrededor de la cuchilla y la cuchilla misma con un palo de madera, un cepillo blando o un paño húmedo.

16.3 Limpiar el acumulador

- ▶ Limpiar el acumulador con un paño húmedo.

17 Mantenimiento

17.1 Desmontar y montar la cuchilla

17.1.1 Desmontar la cuchilla

- ▶ Apagar el cortacésped, retirar la llave de seguridad y sacar la batería.
- ▶ Volcar el cortacésped a un lado y depositarlo.

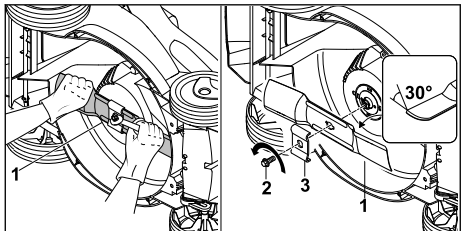

- ▶ Sujetar la cuchilla (1) con una mano.
 - ▶ Desenroscar el tornillo (2) en la dirección de la flecha y retirarlo con el elemento de arrastre (3).
 - ▶ Retirar la cuchilla (1).
 - ▶ Desechar el tornillo (2) y el elemento de arrastre (4).
- Utilizar un tornillo nuevo y un elemento de arrastre nuevo para montar la cuchilla (1).

17.1.2 Montar la cuchilla

- ▶ Apagar el cortacésped, retirar la llave de seguridad y sacar la batería.
- ▶ Volcar el cortacésped a un lado y depositarlo.

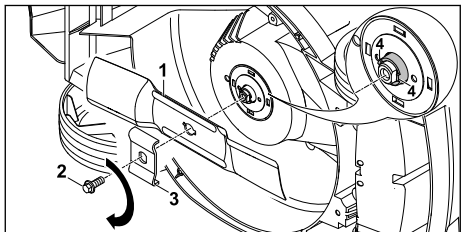

- ▶ Limpiar la superficie de contacto de la cuchilla y el casquillo de cuchilla.
- ▶ Colocar la cuchilla (1) sobre el casquillo de cuchilla con las alas dobladas apuntando hacia arriba.
- ▶ Posicionar los pasadores de guía (4) del casquillo de cuchilla en las entalladuras de la cuchilla.

- ▶ Sujetar la cuchilla (1) con una mano y encajar el nuevo elemento de arrastre (3).
- ▶ Aplicar el freno para tornillos Loctite 243 a la rosca del nuevo tornillo (2).
- ▶ Enroscar el tornillo (2) y apretarlo a 20 Nm.

17.2 Afilar y equilibrar la cuchilla

Se requiere mucha práctica para afilar y equilibrar una cuchilla correctamente.

STIHL recomienda encargar el afilado y equilibrado de la cuchilla a un distribuidor especializado STIHL.



ADVERTENCIA

- Los filos de corte de la cuchilla están afilados. El usuario se puede cortar.
 - ▶ Llevar guantes de trabajo de material resistente.
- ▶ Apagar el cortacésped, retirar la llave de seguridad y sacar el acumulador.
- ▶ Volcar el cortacésped hacia atrás.
- ▶ Desmontar la cuchilla.
- ▶ Afilar la cuchilla, teniendo en cuenta el ángulo de afilado, y enfriar la cuchilla; 20.2. Al afilar la cuchilla su color no debe cambiar a azul.
- ▶ Montar la cuchilla.
- ▶ En caso de dudas: consultar a un distribuidor especializado STIHL.

18 Reparación

18.1 Reparar el cortacésped

El usuario mismo no puede reparar el cortacésped y la cuchilla.

- ▶ Si el cortacésped o la cuchilla tuvieran algún daño: no utilizar el cortacésped o la cuchilla y consultar a un distribuidor especializado STIHL.
- ▶ Su hubiera rótulos ilegibles o dañados: encargar a un distribuidor especializado STIHL que sustituya los rótulos.

19 Subsancar las perturbaciones

19.1 Subsancar las anomalías del cortacésped o de la batería

Anomalia	LED en batería	Causa	Solución
El cortacésped no arranca al conectarlo.	1 LED parpadea en verde.	El estado de carga de la batería es demasiado bajo.	► Cargar la batería.
	1 LED se enciende en rojo.	La batería está demasiado caliente o demasiado fría.	► Extraer la llave de seguridad. ► Sacar la batería. ► Dejar que la batería se enfríe o se caliente.
	3 LED parpadean en rojo.	El cortacésped presenta una anomalía.	► Extraer la llave de seguridad. ► Sacar la batería. ► Limpiar los contactos eléctricos del compartimento de la batería. ► Colocar la batería. ► Conectar el cortacésped. ► Si 3 LED siguen parpadeando en rojo: no utilizar el cortacésped y consultar a un distribuidor especializado STIHL.
	3 LED se encienden en rojo.	El cortacésped está demasiado caliente.	► Extraer la llave de seguridad. ► Sacar la batería. ► Dejar que el cortacésped se enfríe.
	4 LED parpadean en rojo.	En la batería hay una anomalía.	► Sacar y colocar otra vez la batería. ► Conectar el cortacésped. ► Si 4 LED siguen parpadeando en rojo: no utilizar la batería y consultar a un distribuidor especializado STIHL.
		La conexión eléctrica entre el cortacésped y la batería está interrumpida.	► Extraer la llave de seguridad. ► Sacar la batería. ► Limpiar los contactos eléctricos del compartimento de la batería. ► Insertar la llave de seguridad. ► Colocar la batería.
		El cortacésped o la batería están húmedos.	► Extraer la llave de seguridad. ► Sacar la batería. ► Limpiar el cortacésped. ► Dejar que se seque el cortacésped o la batería.
		La resistencia en la cuchilla es excesiva.	► Ajustar una altura de corte mayor. ► Conectar el cortacésped en hierba más baja.
		La zona alrededor de la cuchilla está obstruida.	► Limpiar el cortacésped.
El cortacésped se apaga durante el servicio.	3 LED se encienden en rojo.	El cortacésped está demasiado caliente.	► Extraer la llave de seguridad. ► Sacar la batería. ► Dejar que el cortacésped se enfríe. ► Limpiar el cortacésped. ► No encender el cortacésped demasiadas veces en poco tiempo. ► Ajustar una altura de corte mayor. ► Cortar hierba más baja.
		La cuchilla está bloqueada.	► Extraer la llave de seguridad. ► Sacar la batería. ► Limpiar el cortacésped.
		Existe una anomalía eléctrica.	► Sacar y colocar otra vez la batería. ► Conectar el cortacésped.

Anomalía	LED en batería	Causa	Solución
El cortacésped vibra mucho durante el servicio.		El tornillo de la cuchilla está suelto.	▶ Apretar el tornillo firmemente.
		La cuchilla no está bien equilibrada.	▶ Afilar y equilibrar la cuchilla.
El tiempo de servicio del cortacésped es demasiado breve.		La batería no está completamente cargada.	▶ Cargar la batería completamente.
		Se ha sobrepasado la vida útil de la batería.	▶ Sustituir la batería.
		La zona alrededor de la cuchilla está obstruida.	▶ Limpiar el cortacésped.
		La cuchilla está desafilada o desgastada.	▶ Afilar y equilibrar la cuchilla.
		La resistencia en la cuchilla es excesiva.	▶ Ajustar una altura de corte mayor. ▶ Cortar hierba más baja.
La batería se atasca al colocarla en su compartimento.		Hay suciedad en las guías o en los contactos eléctricos del compartimento de la batería.	▶ Limpiar el cortacésped.
Tras colocar la batería en el cargador, el proceso de carga no se inicia.	1 LED se enciende en rojo.	La batería está demasiado caliente o demasiado fría.	▶ Dejar la batería dentro del cargador. El proceso de carga comienza automáticamente tan pronto se alcance el rango de temperatura admisible.
La hierba está mal cortada o el césped está amarillo.		La cuchilla está desafilada o desgastada.	▶ Afilar y equilibrar la cuchilla.
		La resistencia en la cuchilla es excesiva.	▶ Ajustar una altura de corte mayor. ▶ Cortar hierba más baja.

20 Datos técnicos

20.1 Cortacésped STIHL RMA 235.0

- Batería admisible: STIHL AK
- Peso sin batería: 14 kg
- Capacidad máxima del recogedor de hierba: 30 l
- Ancho de corte: 33 cm
- Régimen: 3400 rpm
- Régimen en modo ECO: 2900 rpm

El tiempo de funcionamiento se indica en www.stihl.com/battery-life.

20.2 Cuchilla

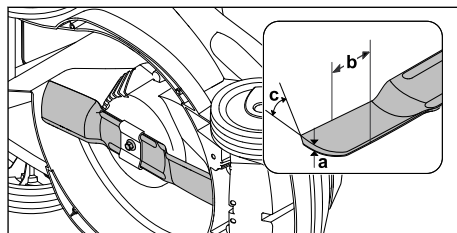

- Grosor mínimo a: 1,6 mm
- Ancho mínimo b: 56 mm
- Ángulo de afilado c: 30°

20.3 Acumulador STIHL AK

- Tecnología del acumulador: iones de litio
- Tensión: 36 V

- Capacidad en Ah: véase el rótulo de potencia
- Contenido de energía en Wh: véase el rótulo de potencia
- Peso en kg: véase el rótulo de potencia
- Margen de temperatura admisible para usarlo y guardarlo: - 10 °C hasta + 50 °C

20.4 Valores de sonido y vibración

El valor K para el nivel sonoro es de 2 dB(A). El valor K para la potencia sonora es 1,5 dB(A). El valor K para el valor de vibración es de 0,9 m/s².

- Nivel sonoro L_{pA} medido según EN 60335-2-77: 76 dB(A)
- Potencia sonora garantizada L_{WA}d medida según 2000/14/EC / S.I. 2001/1701: 89 dB(A)
- Valor de vibración a_{hV} medido según EN 60335-2-77; manillar: 1,8 m/s²

Los valores de vibración indicados se han medido conforme a un método de ensayo normalizado y pueden consultarse para realizar una comparación entre máquinas eléctricas. Los valores de vibración que se producen realmente pueden diferir de los valores indicados, dependiendo del tipo de aplicación. Los valores de vibración indicados pueden utilizarse para efectuar una primera evaluación de la carga vibratoria. La carga vibratoria real debe evaluarse. Para ello también pueden tomarse en consideración los tiempos en los que la máquina eléctrica está apagada, y aquellos en los que, si bien está encendida, funciona sin carga.

En www.stihl.com/vib se puede encontrar información sobre el cumplimiento de la directiva 2002/44/EC y S.I. 2005/1093 sobre vibraciones.

20.5 REACH

REACH designa una ordenanza CE para el registro, evaluación y homologación de productos químicos.

Para informaciones para cumplimentar la ordenanza REACH, véase www.stihl.com/reach.

21 Piezas de repuesto y accesorios

21.1 Piezas de repuesto y accesorios

STIHL Estos símbolos caracterizan las piezas de repuesto STIHL y los accesorios originales STIHL.

STIHL recomienda emplear piezas de repuesto STIHL y accesorios originales STIHL.

Las piezas de repuesto y los accesorios de fabricantes externos no pueden ser evaluados por STIHL en lo que respecta a su fiabilidad, seguridad y aptitud pese a una observación continua del mercado por lo que STIHL tampoco puede responsabilizarse de su aplicación.

Las piezas de repuesto y los accesorios originales STIHL se pueden adquirir en un distribuidor especializado STIHL.

21.2 Repuestos importantes

- Cuchilla: 6311 702 0110
- Tornillo de cuchilla: 9018 321 1800
- Elemento de arrastre: 6311 702 0600

22 Gestión de residuos

22.1 Desechar el cortacésped

Se puede obtener información sobre la eliminación de residuos en la administración local o en un distribuidor especializado STIHL.

Una eliminación inadecuada puede dañar la salud y contaminar el medio ambiente.

- ▶ Llevar los productos STIHL, incluido el embalaje, a un centro de recogida adecuado para su reciclaje, de acuerdo con la normativa local.
- ▶ No se deben desechar con la basura normal.

23 Declaración de conformidad UE

23.1 Cortacésped STIHL RMA 235.0

STIHL Tirol GmbH
Hans Peter Stihl-Straße 5
6336 Langkampfen

Austria

declara, como único responsable, que

- Artículo: Cortacésped de batería
- Marca: STIHL
- Tipo: RMA 235.0
- Ancho de corte: 33 cm
- Identificación de serie: 6311

cumple con las disposiciones aplicables de las directivas 2000/14/EC, 2006/42/EC, 2014/30/EU y 2011/65/EU y se ha diseñado y fabricado en conformidad con las normas siguientes, en sus versiones en vigor en la fecha de producción: EN 60335-1, EN 60335-2-77, EN 55014-1, EN 55014-2.

Entidad que participó en la evaluación:
TÜV Rheinland LGA Products GmbH
Tillystraße 2

90431 Nürnberg, DE

Para la determinación de la potencia sonora medida y garantizada se procedió según la directiva 2000/14/EC, anexo VIII.

- Potencia sonora medida: 87,9 dB(A)
- Potencia sonora garantizada: 89 dB(A)

La documentación técnica se conserva en la empresa STIHL Tirol GmbH.

El año de fabricación y el número de serie se indican en el cortacésped.

Langkampfen, 02.10.2020

STIHL Tirol GmbH

p.p. 

Matthias Fleischer, director del Departamento de investigación y desarrollo

p.p. 

Sven Zimmermann, director del Departamento de calidad

24 Declaración de conformidad UKCA

24.1 Cortacésped STIHL RMA 235.0

STIHL Tirol GmbH
Hans Peter Stihl-Straße 5
6336 Langkampfen

Austria

declara, como único responsable, que

- Artículo: Cortacésped de batería
- Marca: STIHL
- Tipo: RMA 235.0
- Ancho de corte: 33 cm
- Identificación de serie: 6311

cumple con las disposiciones aplicables de los reglamentos británicos Noise Emission in the Environment by Equipment for use Outdoors Regulations 2001, Supply of Machinery (Safety) Regulations 2008, Electromagnetic Compatibility Regulations 2016 y The Restriction of the Use of Certain Hazardous Substances in Electrical and

Electronic Equipment Regulations 2012, y se ha diseñado en conformidad con las normas siguientes, en sus versiones en vigor en la fecha de producción: EN 60335-1, EN 60335-2-77, EN 55014-1, EN 55014-2.

Entidad que participó en la evaluación:
TUV Rheinland UK LTD

1011 Stratford Road
Solihull, B90 4BN

Para la determinación de la potencia sonora medida y garantizada se procedió según el reglamento británico Noise Emission in the Environment by Equipment for use Outdoors Regulations 2001, Schedule 11.

- Potencia sonora medida: 87,9 dB(A)
- Potencia sonora garantizada: 89 dB(A)

La documentación técnica se conserva en la empresa STIHL Tirol GmbH.

El año de fabricación y el número de serie se indican en el cortacésped.

Langkampfen, 01.07.2022

STIHL Tirol GmbH

p.p. 

Matthias Fleischer, director del Departamento de investigación y desarrollo

p.p. 

Sven Zimmermann, director del Departamento de calidad

25 Indicaciones técnicas de seguridad para cortacéspedes

25.1 Introducción

Este capítulo refleja las indicaciones de seguridad generales preformuladas en la norma EN 60335-2-77, anexo EE, para cortacéspedes eléctricos.

**ADVERTENCIA**

- **Lea todas las indicaciones de seguridad, instrucciones, ilustraciones y datos técnicos con los que cuenta este cortacésped.** Cualquier incumplimiento de las siguientes instrucciones puede provocar descargas eléctricas, incendios y/o lesiones graves. **Conserve todas las indicaciones de seguridad e instrucciones para consultarlas en el futuro.**

25.2 Formación

- a) Lea el manual de instrucciones concienzudamente. Familiarícese con los dispositivos de mando y con el uso correcto de la máquina.
- b) No permita nunca que niños u otras personas que no conozcan el manual de instrucciones utilicen el cortacésped. Es posible que normativas locales determinen la edad mínima del usuario.
- c) No corte nunca el césped cuando haya personas (especialmente niños) o animales en las proximidades.
- d) Tenga en cuenta que el usuario es el responsable en caso de accidentes que afecten a terceras personas o a sus propiedades.

25.3 Preparativos

- a) Durante el servicio de la máquina hay que utilizar siempre calzado resistente y pantalones largos. No se debe manejar la máquina descalzo o con sandalias. Evite ponerse ropa suelta o ropa con cordones colgantes o cinturones.
- b) Compruebe el terreno en el que vaya a utilizar la máquina, retirando todos los objetos que podrían ser atrapados y lanzados por la máquina.
- c) Antes de utilizar el cortacésped, compruebe siempre visualmente si las cuchillas, los pernos de fijación y la unidad de corte completa presentan algún desgaste o daños. Para evitar desequilibrios, solo se debe sustituir el juego completo de cuchillas y pernos de fijación que se hayan desgastado o dañado. Los rótulos desgastados o dañados se deben sustituir.

25.4 Manejo

- a) Trabaje solo con luz diurna o buena luz artificial.
- b) A ser posible no se debe utilizar el equipo cuando la hierba está mojada.

- c) Asegúrese siempre de mantener una posición estable en pendientes.
- d) Conduzca la máquina solo a la velocidad del paso de una persona.
- e) Corte en sentido perpendicular a la pendiente, nunca hacia arriba o hacia abajo.
- f) Hay que prestar especial atención al cambiar el sentido de marcha en pendientes.
- g) No corte el césped en pendientes con una inclinación excesiva.
- h) Preste especial atención cuando dé la vuelta al cortacésped o al acercarlo hacia su cuerpo.
- i) Pare la(s) cuchilla(s) cuando haya que levantar el cortacésped para transportarlo por encima de otras superficies que no sean hierba y cuando haya que desplazarlo a la superficie a cortar o retirarlo de ella.
- j) Nunca utilice el cortacésped con dispositivos de protección o rejillas protectoras que presenten algún daño o sin que estén montados los dispositivos de protección (p.ej., deflectores y/o recogedores de hierba).
- k) Accione el interruptor de arranque con cuidado, conforme a las indicaciones del fabricante. Preste atención a que haya suficiente distancia entre los pies y la(s) cuchilla(s).
- l) El cortacésped no debe ser volcado al arrancar el motor, a menos que haya que levantarlo durante este proceso. En este caso inclínelo solo hasta el punto en que sea estrictamente necesario, y levante solo el lado que esté alejado del usuario.
- m) No ponga en marcha el motor si se encuentra delante del canal de expulsión.
- n) No ponga nunca las manos o los pies al lado o debajo de elementos en rotación. Manténgase siempre alejado de la abertura de expulsión.
- o) Jamás levante o transporte el cortacésped con el motor en marcha.
- p) Apague el motor y retire la llave de arranque. Asegúrese de que todas las piezas móviles se hayan detenido por completo:

- cuando deje de trabajar con el cortacésped;
- antes de eliminar bloqueos u obstrucciones en el canal de expulsión;
- antes de examinar, limpiar o efectuar otros trabajos en el cortacésped;
- tras chocar contra un objeto extraño. Busque los daños que se pudieran haber producido en el cortacésped y realice las reparaciones necesarias antes de volverlo a poner en marcha y trabajar con él.

Si el cortacésped empieza a vibrar con una intensidad fuera de lo común, deberá examinarlo inmediatamente.

- Busque los daños que se podrían haber producido.
- Realice las reparaciones necesarias de las piezas dañadas.
- Asegúrese de que todas las tuercas, pernos y tornillos estén firmemente apretados.

25.5 Mantenimiento y almacenamiento

- a) Asegúrese de que todas las tuercas, pernos y tornillos estén firmemente apretados y que el equipo se encuentre en un estado de trabajo seguro.
- b) Verifique con regularidad si el recogedor de hierba está desgastado o si ha perdido su funcionalidad.
- c) Por motivos de seguridad, sustituya las piezas desgastadas o dañadas.
- d) Tenga en cuenta que, en máquinas con varias cuchillas, el movimiento de una cuchilla puede ocasionar el giro de las demás cuchillas.
- e) Al ajustar la máquina, tenga cuidado de que no quede pillado ningún dedo entre las cuchillas que giran y las partes fijas de la máquina.
- f) Deje que el motor se enfríe antes de estacionar la máquina.
- g) Al realizar el mantenimiento de las cuchillas, tenga en cuenta que estas pueden moverse incluso cuando la fuente de tensión está apagada.
- h) Por motivos de seguridad, sustituya las piezas desgastadas o dañadas. Utilice exclusivamente recambios y accesorios originales.

Índice	
1	Prefácio..... 43
2	Informações sobre este manual de instruções..... 44
3	Visão geral..... 44
4	Indicações de segurança..... 45
5	Preparar o cortador de grama..... 51
6	Carregar bateria e LEDs..... 51
7	Montar o cortador de grama..... 52
8	Inserir e tirar a bateria..... 54
9	Conectar e desconectar a chave de ativação..... 54
10	Ligar e desligar o cortador de grama..... 54
11	Verificar o cortador de grama e a bateria. 55
12	Trabalhar com o cortador de grama..... 55
13	Após o trabalho..... 56
14	Transporte..... 57
15	Armazenagem..... 57
16	Limpeza..... 58
17	Manutenção..... 58
18	Consertos..... 59
19	Solucionar distúrbios..... 59
20	Dados técnicos..... 61
21	Piças de reposição e acessórios..... 62
22	Descarte..... 62
23	Instruções de segurança para o cortador de grama..... 62

1 Prefácio

Prezado cliente,

Queremos agradecer a sua preferência pela STIHL. Nós desenvolvemos e fabricamos os nossos produtos de qualidade superior, de acordo com as necessidades dos nossos clientes. Isso resulta em produtos com alta confiabilidade, mesmo em condições extremas.

A STIHL também se destaca pela excelência em serviços. Nossas Concessionárias garantem assistência técnica especializada e amplo suporte técnico.

A STIHL afirma expressamente ter um comportamento sustentável e responsável com a natureza. Este manual de instruções deve auxiliá-lo a utilizar seu produto STIHL por uma vida útil longa de forma segura e ambientalmente correta.

Agradecemos a sua confiança e desejamos que tenha muita satisfação com seu produto STIHL.



Dr. Nikolas Stihl

Endereço

STIHL Ferramentas Motorizadas Ltda.

Av. São Borja, 3000

93032-524 SÃO LEOPOLDO - RS

Serviço de Atendimento ao Consumidor (SAC):

0800 707 5001

info@stihl.com.br

www.stihl.com.br

CNPJ: 87.235.172/0001-22

**IMPORTANTEI LER ANTES DO USO E
DEPOIS GUARDAR.**

2 Informações sobre este manual de instruções

2.1 Documentos aplicáveis

Este manual de instruções é um manual de instruções original do fabricante conforme a diretriz da CE 2006/42/CE.

Aplicam-se as especificações de segurança locais.

- ▶ Adicionalmente a este manual de instruções, ler, entender e guardar os seguintes documentos:
 - Indicações de segurança da bateria STIHL AK
 - Manual de instruções do carregador STIHL AL 101, 300, 500
 - Informações de segurança para baterias STIHL e produtos com bateria integrada STIHL: www.stihl.com/safety-data-sheets

2.2 Identificação de avisos no texto



PERIGO

- O aviso indica perigos, que resultam em ferimentos graves ou morte.
 - ▶ As medidas mencionadas podem evitar lesões graves ou morte.



ATENÇÃO

- O aviso indica perigos, que **podem** resultar em ferimentos graves ou morte.
 - ▶ As medidas mencionadas podem evitar lesões graves ou morte.

AVISO

- O aviso indica perigos, que podem levar a danos materiais.
 - ▶ As medidas mencionadas podem evitar danos materiais.

2.3 Símbolos no texto



Este símbolo refere-se a um capítulo deste manual de instruções.

3 Visão geral

3.1 Cortador de grama e bateria recarregável

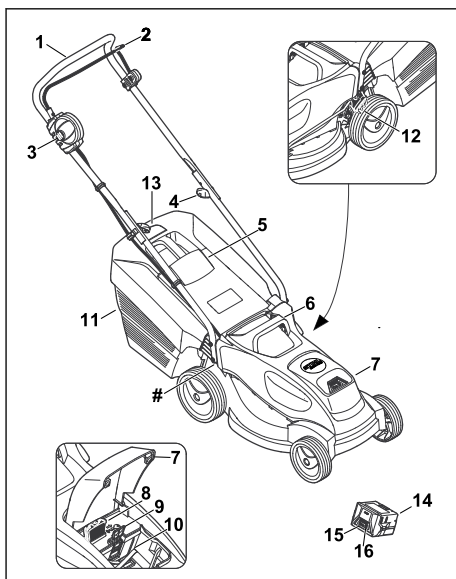

1 Guidão

O guidão serve para segurar, conduzir e transportar o cortador de grama.

2 Alavanca de acionamento

A alavanca de acionamento, junto com o botão de bloqueio, liga e desliga as lâminas.

3 Botão de bloqueio

O botão de bloqueio junto com a alavanca de acionamento liga e desliga as lâminas para cortar grama.

4 Botão giratório

O botão giratório prende a parte superior da haste de condução na parte inferior da haste de condução e serve para dobrar o guidão.

5 Defletor de ejeção

O defletor de ejeção fecha o canal de expulsão.

6 Alça de transporte

A alça de transporte serve para transportar o cortador de grama.

7 Tampa

A tampa cobre a bateria recarregável e a chave de ativação.

8 Chave de ativação

A chave de ativação ativa o cortador de grama.

9 Alavanca de travamento

A alavanca de travamento retém a bateria recarregável no compartimento da bateria recarregável.

10 Compartimento da bateria recarregável

O compartimento da bateria recarregável aloja a bateria recarregável.

11 Cesto coletor de grama

O cesto coletor de grama coleta a grama cortada.

12 Alavanca

A alavanca serve para ajustar a altura de corte.

13 Indicador do nível

O indicador do nível mostra o nível de enchimento do cesto coletor de grama.

14 Bateria recarregável

A bateria recarregável alimenta o cortador de grama com energia.

15 LEDs

Os LEDs indicam o estado de carga da bateria recarregável e falhas.

16 Botão de pressão

O botão de pressão ativa os LEDs na bateria recarregável.

Plaqueta de identificação com o número da máquina**3.2 Símbolos**

É possível ver símbolos no cortador de grama e na bateria e eles significam o seguinte:



Este símbolo representa a chave de ativação.



Este símbolo representa o conector da chave.



Este símbolo indica o peso do cortador de grama.



1 LED vermelho aceso. A bateria está muito quente ou muito fria.



4 LEDs piscando em vermelho. Existe uma falha na bateria.



Nível de potência acústica garantido segundo a Instrução Normativa 2000/14/EC em dB(A) para poder comparar as emissões sonoras de produtos.



A informação ao lado do símbolo indica o conteúdo energético da bateria conforme a especificação do fabricante das células. O conteúdo de energia disponível na utilização é menor.



Não descartar o produto no lixo doméstico.



Ligar e desligar a lâmina.

4 Indicações de segurança**4.1 Símbolos de avisos**

Os símbolos de avisos colocados no cortador de grama ou na bateria recarregável significam o seguinte:



Observar as indicações de segurança e as medidas a serem adotadas.



Ler, entender e guardar o manual de instruções.



Cuidado com objetos arremessados. Mantenha a distância e mantenha outras pessoas afastadas.



Não tocar na lâmina que está girando.



Retirar a bateria recarregável durante pausas no trabalho, transporte, armazenamento, manutenção ou reparos.



Proteger o cortador de grama de chuva e umidade.



Tirar a chave de ativação durante pausas no trabalho, transporte, armazenamento, manutenção ou reparo.



Manter a distância de segurança.



Proteger a bateria recarregável contra calor e fogo.



Proteger a bateria recarregável contra chuva e umidade e não mergulhá-la em líquidos.



Respeitar o intervalo de temperatura permitido da bateria recarregável.

4.2 Utilização prevista

O cortador de grama STIHL RMA 235.0 serve para cortar grama seca.

O cortador de grama é alimentado com energia de uma bateria recarregável STIHL AK.

▲ ATENÇÃO

- Baterias recarregáveis que não foram liberadas pela STIHL para o cortador de grama podem causar incêndios e explosões. Pessoas podem sofrer ferimentos graves ou fatais e pode haver danos materiais.
 - ▶ Usar o cortador de grama com uma bateria recarregável STIHL AK.
- Se o cortador de grama ou a bateria recarregável não forem utilizados conforme especificado, pessoas podem sofrer ferimentos graves ou fatais e podem ocorrer danos materiais.
 - ▶ Usar o cortador de grama e a bateria recarregável conforme descrito neste manual de instruções.

4.3 Requisitos ao usuário

▲ ATENÇÃO

- Usuários sem a devida instrução não são capazes de reconhecer ou de avaliar corretamente os perigos do cortador de grama e da bateria. O usuário ou outras pessoas podem sofrer ferimentos graves ou fatais.



▶ Ler, entender e guardar o manual de instruções.

- ▶ Se o cortador de grama ou a bateria forem entregues a uma outra pessoa: o manual de instruções deve acompanhar o cortador de grama.
- ▶ Assegurar-se que o usuário atenda aos seguintes requisitos:
 - O usuário está descansado.
 - O usuário está apto física, sensorial e mentalmente para operar e trabalhar com o cortador de grama e a bateria. Se o usuário apresentar limitações físicas, sensoriais ou mentais para o seu uso, ele somente poderá trabalhar com o equipamento sob a supervisão ou com instruções de uma pessoa responsável.
 - O usuário pode reconhecer e avaliar os perigos do cortador de grama e da bateria.
 - O usuário está ciente que ele é responsável por acidentes e danos.
 - O usuário é maior de idade ou ele está sendo respectivamente treinado de acordo com as leis trabalhistas nacionais sob a supervisão de um profissional.
 - O usuário recebeu instruções de um técnico ou de um Ponto de Vendas STIHL antes de trabalhar pela primeira vez com o cortador de grama.
 - O usuário não está sob o efeito de álcool, medicamentos ou drogas.
- ▶ Em caso de dúvidas: contatar um Ponto de Vendas STIHL.

4.4 Vestuário e equipamentos de segurança

▲ ATENÇÃO

- Durante o trabalho, objetos podem ser lançados em alta velocidade. O usuário pode sofrer ferimentos.
 - ▶ Vestir calças compridas feitas de material resistente.
- Durante o trabalho, pode haver formação de poeira. Poeira inalada pode prejudicar a saúde e desencadear reações alérgicas.
 - ▶ No caso de haver formação de poeira: usar uma máscara de proteção contra poeira.
- Roupas inadequadas podem se enroscar em madeira, arbustos e no cortador de grama.

Usuários sem o vestuário adequado podem sofrer ferimentos graves.

- ▶ Usar roupas justas.
- ▶ Tirar xales e acessórios.
- Durante a limpeza, manutenção ou transporte, o usuário pode entrar em contato com a lâmina. O usuário pode sofrer ferimentos.
 - ▶ Usar luvas de proteção feitas de material resistente.
- Se o usuário usar calçados inadequados, ele pode escorregar. O usuário pode sofrer ferimentos.
 - ▶ Usar calçados firmes e fechados com sola antiderrapante.
- Durante o processo de afiamento da lâmina, partículas de material podem ser arremessadas a alta velocidade. O usuário pode sofrer ferimentos.
 - ▶ Usar óculos de proteção firmes. Os óculos de proteção adequados são testados de acordo com a norma EN 166 ou de acordo com regulamentos nacionais e podem ser adquiridos no mercado com a respectiva identificação.
 - ▶ Usar luvas de proteção feitas de material resistente.

4.5 Área de trabalho e arredores

4.5.1 Cortador de grama

▲ ATENÇÃO

- Pessoas não envolvidas no trabalho, crianças e animais podem não reconhecer e não avaliar corretamente os perigos do cortador de grama nem reconhecer ou avaliar objetos lançados em alta velocidade. Pessoas não envolvidas no trabalho, crianças e animais podem sofrer ferimentos graves e pode haver danos materiais.



- ▶ Manter as pessoas não envolvidas no trabalho, crianças e animais afastados da zona de trabalho.

- ▶ Manter uma distância segura dos objetos.
- ▶ Não deixar o cortador de grama sem vigilância.
- ▶ Assegurar que crianças não possam brincar com o cortador de grama.
- Se o trabalho for realizado na chuva, o usuário poderá escorregar. O usuário pode sofrer ferimentos graves ou fatais.
 - ▶ Se estiver chovendo: não trabalhar.
- O cortador de grama não é à prova de água. Se ele for utilizado na chuva ou em ambientes úmidos, há risco de choque elétrico. O usuário

pode sofrer ferimentos e o cortador de grama pode ser danificado.

- ▶ Não usar a máquina na chuva ou em ambientes úmidos.
- ▶ Não cortar grama molhada.
- Componentes elétricos do cortador de grama podem gerar faíscas. As faíscas podem causar fogo e explosões em ambientes altamente inflamáveis ou explosivos. Pessoas podem sofrer ferimentos graves ou fatais e pode haver danos materiais.
 - ▶ Não trabalhar em ambientes inflamáveis nem em ambientes explosivos.

4.5.2 Bateria

▲ ATENÇÃO

- Outras pessoas, crianças e animais podem não conseguir perceber ou prever os perigos da bateria. Outras pessoas, crianças e animais podem sofrer ferimentos graves.
 - ▶ Manter pessoas não autorizadas, crianças e animais afastados da área de trabalho.
 - ▶ Não deixar a bateria sem vigilância.
 - ▶ Certificar-se de que as crianças não brinquem com a bateria.
- A bateria não está protegida contra todas as influências ambientais. Se a bateria for exposta a determinadas condições ambientais adversas, ela pode pegar fogo, explodir ou sofrer danos irreparáveis. Podem ocorrer ferimentos pessoais e danos materiais.



- ▶ Proteger a bateria do calor e de fogo.
- ▶ Não jogar a bateria no fogo.



- ▶ Usar e guardar a bateria em uma faixa de temperatura entre - 10 °C e + 50 °C.



- ▶ Proteger a bateria de chuva e umidade e não mergulhá-la em líquidos.

- ▶ Manter a bateria longe de pequenas peças de metal.
- ▶ Não expor a bateria à alta pressão.
- ▶ Não expor a bateria a microondas.
- ▶ Proteger a bateria contra produtos químicos e sais.

4.6 Situação segura de funcionamento

4.6.1 Cortador de grama

O cortador de grama está em acordo com as exigências de segurança se as seguintes condições forem satisfeitas:

- O cortador de grama não apresenta danos.
- O cortador de grama está limpo e seco.
- Os elementos de manejo estão funcionando e não foram alterados.
- A lâmina está instalada corretamente.
- Há acessório original STIHL instalado neste cortador de grama.
- O acessório está instalado corretamente.



▲ ATENÇÃO

- Em um estado que não esteja de acordo com as exigências de segurança, é possível que os componentes não funcionem mais corretamente e os dispositivos de segurança sejam desativados. Pessoas podem sofrer ferimentos graves ou fatais.
 - ▶ Trabalhar com um cortador de grama sem danos.
 - ▶ Se o cortador de grama estiver sujo ou molhado: limpar o cortador de grama e deixá-lo secar.
 - ▶ Não modificar o cortador de grama.
 - ▶ Se os elementos de manejo não estiverem funcionando: não trabalhar com o cortador de grama.
 - ▶ Instalar acessório original STIHL neste cortador de grama.
 - ▶ Instalar a lâmina conforme descrito neste manual de instruções.
 - ▶ Instalar o acessório conforme descrito neste manual de instruções ou no manual de instruções do acessório.
 - ▶ Não inserir objetos nas aberturas do cortador de grama.
 - ▶ Não conectar nem curto-circuitar os contatos do conector da chave com objetos metálicos.
 - ▶ Substituir as etiquetas de avisos gastas ou danificadas.
 - ▶ Em caso de dúvidas: contatar um Ponto de Vendas STIHL.

4.6.2 Lâmina

A lâmina está em condições seguras, se forem atendidos os seguintes requisitos:

- A lâmina e as peças de fixação não estão danificadas.
- A lâmina não está deformada.
- A lâmina está instalada corretamente.

- A lâmina está afiada corretamente.
- A lâmina está sem rebarbas.
- A lâmina está balanceada corretamente.
- A espessura mínima e a largura mínima da lâmina não foram alcançadas,  20.2.
- O ângulo de afiação está preservado,  20.2.

▲ ATENÇÃO

- Em condições não seguras, algumas peças da lâmina podem se soltar e serem lançadas. Pessoas podem sofrer ferimentos graves.
 - ▶ Trabalhar com lâmina e peças de fixação íntegras.
 - ▶ Montar a lâmina corretamente.
 - ▶ Afiar a lâmina corretamente.
 - ▶ Se a medição ficar abaixo da espessura mínima ou da largura mínima: substituir a lâmina.
 - ▶ Balancear a lâmina em um Ponto de Vendas STIHL.
 - ▶ Em caso de dúvidas: contatar um Ponto de Vendas STIHL.

4.6.3 Bateria

A bateria está em condições seguras, se forem atendidos os seguintes requisitos:

- A bateria não está danificada.
- A bateria está limpa e seca.
- A bateria funciona e não foi modificada.

▲ ATENÇÃO

- Em condições não seguras, a bateria não pode mais funcionar com segurança. As pessoas podem sofrer ferimentos graves.
 - ▶ Trabalhar com uma bateria sem danos e que esteja funcionando corretamente.
 - ▶ Não carregar uma bateria danificada ou com defeito.
 - ▶ Se a bateria estiver suja ou molhada: limpar a bateria e deixá-la secar.
 - ▶ Não modificar a bateria.
 - ▶ Não inserir objetos nas aberturas da bateria.
 - ▶ Não ligar os contatos elétricos da bateria com objetos metálicos.
 - ▶ Não abrir a bateria.
 - ▶ Substituir etiquetas de aviso gastas ou danificadas.
- Pode haver vazamento de líquido de uma bateria danificada. Se o fluido da bateria entrar em contato com a pele e com os olhos, ele pode causar irritação.
 - ▶ Evitar contato com o líquido.
 - ▶ Em caso de contato acidental com a pele: lavar a área de contato com bastante água e sabão.

- ▶ Se ocorrer contato com os olhos: lavá-los pelo menos por 15 minutos com bastante água e procurar um médico.
- Uma bateria danificada ou com defeito pode ter cheiro incomum, emitir fumaça ou queimar. Pessoas podem sofrer ferimentos graves ou fatais e pode haver danos materiais.
 - ▶ Se a bateria exalar um odor diferente ou estiver emitindo fumaça: não usar a bateria e mantê-la afastada de materiais inflamáveis.
 - ▶ Se a bateria estiver em chamas: tentar apagar o fogo com um extintor de incêndio ou com água.

4.7 Trabalho

▲ ATENÇÃO

- Em determinadas situações, o usuário não consegue mais trabalhar concentradamente. O usuário pode tropeçar, cair e sofrer ferimentos graves.
 - ▶ Trabalhar com calma e concentração.
 - ▶ Se as condições de luminosidade e visualização forem ruins: não trabalhar com o cortador de grama.
 - ▶ Operar o cortador de grama sozinho.
 - ▶ Prestar atenção a obstáculos.
 - ▶ Não inclinar o cortador de grama.
 - ▶ Trabalhar em pé no solo e manter o equilíbrio.
 - ▶ Se aparecerem sinais de cansaço: fazer uma pausa.
 - ▶ Se o trabalho for em terreno inclinado: cortar a grama transversalmente à inclinação.
 - ▶ Não trabalhar em terrenos com inclinação superior a 25° (46,6%).
- A lâmina que está girando pode cortar o usuário. O usuário poderá sofrer ferimentos graves.



- ▶ Não tocar na lâmina que está girando.
- ▶ Se a lâmina estiver bloqueada por um objeto: desligar o cortador de grama, tirar a chave de ativação e retirar a bateria recarregável. Só então remover o objeto.

- Durante o trabalho, podem surgir vibrações no cortador de grama.
 - ▶ Usar luvas.
 - ▶ Fazer pausas durante o trabalho.
 - ▶ Se surgirem indícios de um problema circulatório: procurar um médico.
- Se durante o trabalho a lâmina se chocar com um objeto estranho, este, ou partes deste, poderão ser danificados ou arremessados para longe em alta velocidade. Pessoas

podem sofrer ferimentos e pode haver danos materiais.

- ▶ Retirar objetos estranhos da área de trabalho.
- Ao soltar a alavanca de acionamento para cortar grama, a lâmina ainda continua girando por um curto período. Pessoas podem sofrer ferimentos graves.
 - ▶ Aguardar até que a lâmina não gire mais.
- Se a lâmina que está girando atingir um objeto duro, podem ocorrer faíscas. As faíscas podem causar fogo e explosões em ambientes inflamáveis. Pessoas podem sofrer ferimentos graves ou fatais e pode haver danos materiais.
 - ▶ Não trabalhar em ambientes inflamáveis.
- Se o cortador de grama for desligado em áreas mais inclinadas, ele pode se mover dali acidentalmente. Pessoas podem sofrer ferimentos e pode haver danos materiais.
 - ▶ Somente soltar o cortador de grama se ele estiver sobre uma superfície plana e não puder se mover dali por si só.
- Se objetos forem presos à barra de condução, esse peso adicional pode causar o tombamento do cortador de grama. Pessoas podem sofrer ferimentos e pode haver danos materiais.
 - ▶ Não prender objetos na barra de direção.

▲ PERIGO

- Se o trabalho for realizado nas imediações de fios elétricos, a lâmina poderá entrar em contato com esses fios e danificá-los. O usuário pode sofrer ferimentos graves ou fatais.
 - ▶ Não trabalhar nas imediações de fios elétricos.
- Se o trabalho for realizado em uma tempestade, o usuário pode ser atingido por um raio. O usuário pode sofrer ferimentos graves ou fatais.
 - ▶ No caso de tempestade: não trabalhar.

4.8 Transporte

4.8.1 Cortador de grama

▲ ATENÇÃO

- Durante o transporte, o cortador de grama pode tombar ou se mover. Pessoas podem sofrer ferimentos e pode haver danos materiais.



- ▶ Tirar a chave de ativação.



- ▶ Retirar a bateria.

- ▶ Prender o cortador de grama com cintas tensionadoras, cintos ou uma rede de forma que ele não possa tombar nem se mover.

4.8.2 Bateria

⚠ ATENÇÃO

- A bateria não está protegida contra todos os agentes externos. Se a bateria for exposta a determinadas condições ambientais adversas, ela pode ser danificada e pode haver danos materiais.
 - ▶ Não transportar uma bateria danificada.
- Durante o transporte a bateria pode cair ou se mover. As pessoas podem sofrer ferimentos e pode haver danos materiais.
 - ▶ Acondicionar a bateria na embalagem, de forma que ela não possa se mover.
 - ▶ Fixar a embalagem de tal forma, que ele não possa se mover.

4.9 Armazenagem

4.9.1 Cortador de grama

⚠ ATENÇÃO

- Crianças são incapazes de reconhecer e avaliar os riscos que o cortador de grama apresenta. Crianças podem sofrer ferimentos graves.



- ▶ Tirar a chave de ativação.



- ▶ Retirar a bateria.

- ▶ Guardar o cortador de grama longe do alcance de crianças.

- Os contatos elétricos no cortador de grama e componentes metálicos podem apresentar corrosão devido à umidade. O cortador de grama pode ser danificado.



- ▶ Tirar a chave de ativação.



- ▶ Retirar a bateria.

- ▶ Guardar o cortador de grama limpo e seco.

- Se durante o armazenamento a chave de ativação e a bateria estiverem inseridas, a lâmina pode ser acionada acidentalmente. Pessoas podem sofrer ferimentos graves e pode haver danos materiais.



- ▶ Tirar a chave de ativação.



- ▶ Retirar a bateria.

4.9.2 Bateria recarregável

⚠ ATENÇÃO

- Crianças são incapazes de reconhecer e avaliar os riscos que a bateria recarregável apresenta. Crianças podem sofrer ferimentos graves.
 - ▶ Armazenar a bateria recarregável longe do alcance de crianças.
- A bateria recarregável não está protegida contra influências ambientais. Se a bateria recarregável for exposta a determinadas condições ambientais, ela pode ser danificada de forma irreparável.
 - ▶ Armazenar a bateria recarregável limpa e seca.
 - ▶ Armazenar a bateria recarregável em um recinto fechado.
 - ▶ Armazenar a bateria recarregável separada do cortador de grama.
 - ▶ Se a bateria recarregável for armazenada no carregador: remover o conector de rede e guardar a bateria recarregável com um estado de carga entre 40% e 60% (2 LEDs verdes acesos).
 - ▶ Armazenar a bateria recarregável a temperatura entre -10 °C e +50 °C.

4.10 Limpeza, manutenção e reparo

⚠ ATENÇÃO

- Se, durante os trabalhos de limpeza, manutenção ou reparo, a chave de ativação e a bateria recarregável estiverem inseridas, a lâmina pode ser ligada acidentalmente. Pessoas podem sofrer ferimentos graves e pode haver danos materiais.



- ▶ Tirar a chave de ativação.



- ▶ Retirar a bateria recarregável.

- Produtos de limpeza abrasivos, limpeza com jato de água ou com objetos pontiagudos podem danificar o cortador de grama, a lâmina e a bateria recarregável. Se cortador de grama, lâmina e bateria recarregável não foram limpos de forma adequada, é possível que os componentes não funcionem mais corretamente e os dispositivos de segurança sejam desativados. Pessoas podem sofrer ferimentos graves.
 - ▶ Limpar o cortador de grama, a lâmina e a bateria recarregável conforme descrito neste manual de instruções.
- Se cortador de grama, a lâmina ou a bateria recarregável não forem mantidos ou reparados de forma adequada, é possível que os componentes não funcionem mais corretamente e os dispositivos de segurança sejam desativados. Pessoas podem sofrer ferimentos graves ou fatais.
 - ▶ Não fazer manutenção ou reparos no cortador de grama e na bateria recarregável por conta própria.
 - ▶ Caso seja necessário fazer manutenção ou reparo na bateria recarregável ou no cortador de grama: contatar um Ponto de Vendas STIHL.
 - ▶ Fazer a manutenção da lâmina conforme descrito neste manual de instruções.
- Durante a limpeza, manutenção ou reparo da lâmina, o usuário pode se cortar em bordas de corte afiadas. O usuário pode sofrer ferimentos.
 - ▶ Usar luvas de proteção feitas de material resistente.
- Durante o afiamento, a lâmina pode ficar quente. O usuário pode se queimar.
 - ▶ Aguardar até que a lâmina tenha esfriado.
 - ▶ Usar luvas de proteção feitas de material resistente.

5 Preparar o cortador de grama

5.1 Preparar o cortador de grama

Antes de iniciar cada trabalho, sempre realizar as seguintes etapas:

- ▶ Remover o material de embalagem e os dispositivos de segurança do transporte.

- ▶ Certificar-se de que o estado dos seguintes componentes esteja em conformidade com as exigências de segurança:
 - Cortador de grama, 4.6.1.
 - Lâmina, 4.6.2.
 - Bateria recarregável, 4.6.3.
- ▶ Verificar a bateria recarregável, 11.3.
- ▶ Carregar a bateria recarregável completamente, 6.1.
- ▶ Limpar o cortador de grama, 16.2.
- ▶ Verificar a lâmina, 11.2.
- ▶ Montar a barra de condução, 7.1
- ▶ Abrir a barra de condução, 7.2.1.
- ▶ Se a grama for cortada e ela tiver que ser coletada no cesto coletor de grama: engatar o cesto coletor de grama, 7.3.2.
- ▶ Se a grama for cortada e ela tiver que ser expulsa por trás: desenganchar o cesto coletor de grama, 7.3.3.
- ▶ Ajustar a altura de corte, 12.2.
- ▶ Verificar os elementos de manejo, 11.1.
- ▶ Se não for possível seguir as etapas: não utilizar o cortador de grama e procurar um Ponto de Vendas STIHL.

6 Carregar bateria e LEDs

6.1 Carregar a bateria recarregável

O tempo de carga depende de vários fatores, como a temperatura da bateria recarregável ou do ambiente. O tempo de carga real pode ser diferente do tempo de carga especificado. O tempo de carga consta em www.stihl.com/charging-times

- ▶ Carregar a bateria recarregável conforme descrito no manual de instruções dos carregadores STIHL AL 101, 300 e 500.

6.2 Indicação do nível de carga

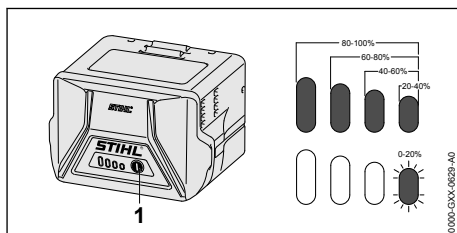

- ▶ Pressionar o botão (1). Os LEDs verdes acendem por aproximadamente 5 segundos e mostram o nível de carga.
- ▶ Se o LED verde, direito estiver piscando: carregar a bateria.

6.3 LEDs na bateria

Os LEDs podem indicar a carga da bateria ou possíveis distúrbios. Os LEDs podem estar acesos ou piscando na cor verde ou vermelha.

Se os LEDs verdes estiverem acesos ou piscando, é indicado o estado da carga da bateria.

- ▶ Se os LEDs vermelhos estiverem acesos ou piscando: solucionar distúrbios, 19.1. Existe um distúrbio no cortador de grama ou na bateria.

7 Montar o cortador de grama

7.1 Montar o guidão

- ▶ Desligar o cortador de grama, tirar a chave de ativação e retirar a bateria recarregável.
- ▶ Colocar o cortador de grama sobre uma superfície plana.

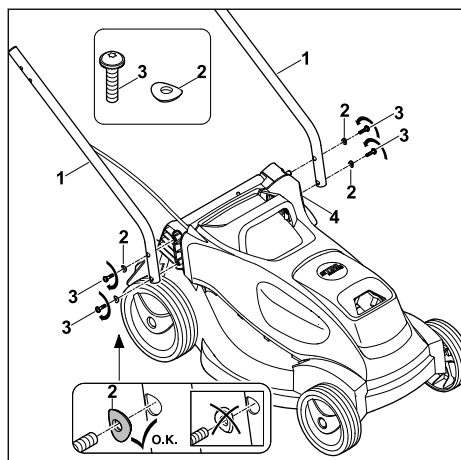

- ▶ Segurar as partes inferiores da haste de condução (1) junto ao cortador de grama de forma que os furos fiquem alinhados.
- ▶ Inserir os parafusos (3) junto com as arruelas (2), de fora para dentro, através dos furos na parte inferior da haste de condução (1) e do cortador de grama (4), rosquear e apertar com 3 Nm. As duas partes inferiores da haste de condução (1) estão firmemente unidas ao cortador de grama (4).

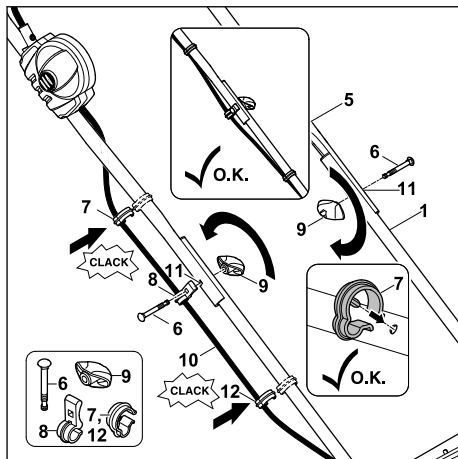

- ▶ Segurar a parte superior da haste de condução (5) junto às partes inferiores da haste de condução (1) de forma que os furos fiquem alinhados.
- ▶ Colocar o cabo (10) no clipe do cabo (8).
- ▶ No lado em que está situado o cabo, inserir o parafuso (6) de fora para dentro pelos furos (11) do clipe do cabo (8), da parte superior da haste de condução (5) e da parte inferior da haste de condução (1).
- ▶ No outro lado, inserir o parafuso (6) de fora para dentro pelos furos (11) da parte superior da haste de condução (5) e da parte inferior da haste de condução (1).
- ▶ Encaixar o botão giratório (9) nos dois lados dos parafusos (6) e rosquear. A parte superior da haste de condução (5) está firmemente unida às partes inferiores da haste de condução (1).
- ▶ Colocar o cabo nos cliques do cabo (7).
- ▶ Pressionar o clipe do cabo (7) na parte superior da haste de condução (5) e encaixar.
- ▶ Pressionar o clipe do cabo (12) na parte inferior da haste de condução (1) e encaixar.

O guidão não precisa ser desmontado novamente.

7.2 Abrir e fechar a barra de direção

7.2.1 Desdobrar o guidão

- ▶ Desligar o cortador de grama, tirar a chave de ativação e retirar a bateria recarregável.
- ▶ Colocar o cortador de grama sobre uma superfície plana.

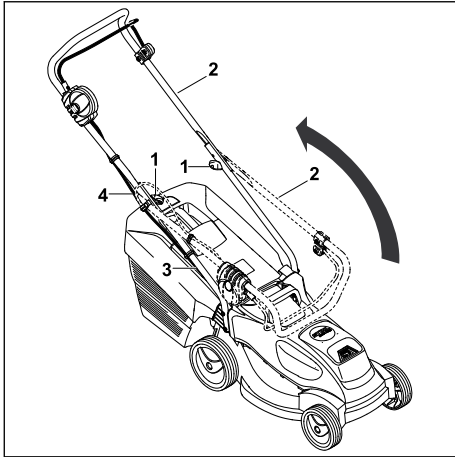

- ▶ Abrir a parte superior da haste de condução (2) e segurar com uma das mãos. Tomar cuidado para não danificar o cabo (4).
- ▶ Rosquear as manoplas rotativas (1). O guidão (2) está firmemente unido ao cortador de grama.

A parte superior da haste de condução (2) está firmemente unida à parte inferior da haste de condução (3).

7.2.2 Dobrar o guidão

O guidão pode ser dobrado para ocupar menos espaço durante o transporte ou o armazenamento.

- ▶ Desligar o cortador de grama, tirar a chave de ativação e retirar a bateria recarregável.
- ▶ Colocar o cortador de grama sobre uma superfície plana.

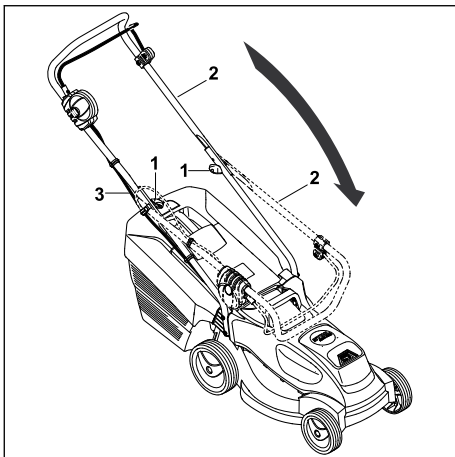

- ▶ Desrosquear as manoplas rotativas (1) até que girem livremente.
- ▶ Rebater a parte superior da haste de condução (2) para a frente tomando cuidado para não danificar o cabo (3).

7.3 Montar a cesta de coleta de grama, pendurar e afixar.

7.3.1 Montar a cesta de coleta de grama

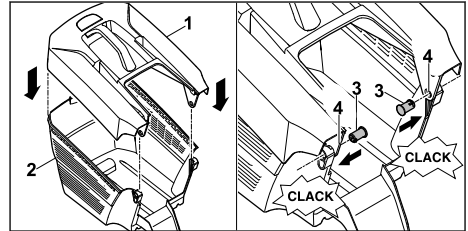

- ▶ Colocar a parte superior da cesta de coleta de grama (1) na parte inferior da cesta de coleta (2).
- ▶ Empurrar os pinos (3) por dentro através das aberturas (4).
- ▶ Pressionar a parte superior da cesta de coleta de grama (1) para baixo. A parte superior da cesta de coleta engata audivelmente.

7.3.2 Enganchar o cesto coletor de grama

- ▶ Desligar o cortador de grama
- ▶ Colocar o cortador de grama sobre uma superfície plana.

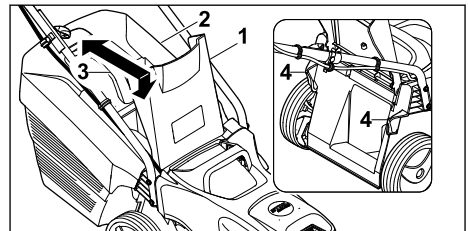

- ▶ Abrir a tampa de expulsão (1) e mantê-la aberta.
- ▶ Segurar o cesto coletor de grama (2) no punho (3) e enganchar com os ganchos nos locais de montagem (4).
- ▶ Colocar o defletor de expulsão (1) no cesto coletor de grama (2).

7.3.3 Pendurar a cesta de coleta de grama

- ▶ Desligar o cortador de grama.
- ▶ Colocar o cortador de grama sobre uma superfície plana.
- ▶ Abrir a tampa de expulsão e mantê-la aberta.

- ▶ Remover a cesta de coleta de grama pelo apoio para cima.
- ▶ Fechar a tampa de expulsão.

8 Inserir e tirar a bateria

8.1 Colocar a bateria

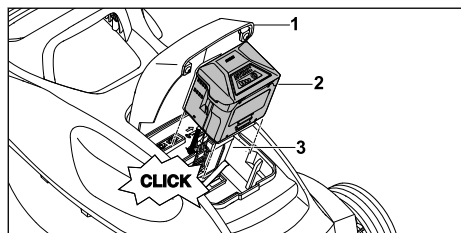

- ▶ Colocar o cortador de grama sobre uma superfície plana.
- ▶ Abrir a tampa (1) até o encosto e segurá-la.
- ▶ Pressionar a bateria (2) até o batente no compartimento da bateria (3).
A bateria (2) encaixa com um clique e está travada.
- ▶ Fechar a tampa (1).

8.2 Retirar a bateria

- ▶ Colocar o cortador de grama sobre uma superfície plana.
- ▶ Abrir a tampa (1) até o encosto e segurá-la.

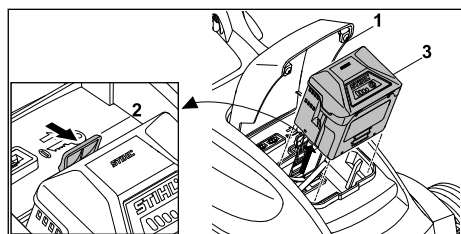

- ▶ Pressionar a alavanca de bloqueio (2).
A bateria (3) está destravada.
- ▶ Retirar a bateria (3).
- ▶ Fechar a tampa (1).

9 Conectar e desconectar a chave de ativação

9.1 Inserir a chave de ativação

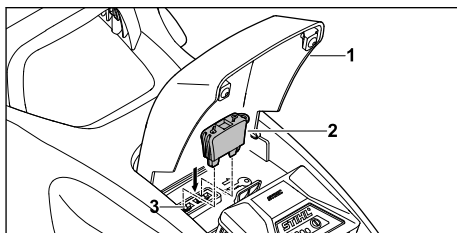

- ▶ Abrir a tampa (1) até o encosto e segurá-la.
- ▶ Inserir a chave de ativação (2) no conector da chave (3).
- ▶ Fechar a tampa (1).

9.2 Tirar a chave de ativação

- ▶ Abrir a tampa até o encosto e segurá-la.
- ▶ Tirar a chave de ativação.
- ▶ Fechar a tampa.
- ▶ Guardar a chave de ativação longe do alcance de crianças.

10 Ligar e desligar o cortador de grama

10.1 Ligar e desligar a lâmina

10.1.1 Acionar a lâmina

- ▶ Colocar o cortador de grama sobre uma superfície plana.

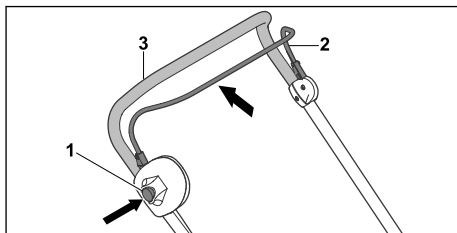

- ▶ Pressionar o botão de bloqueio (1) com a mão direita e mantê-lo pressionado.
- ▶ Com a mão esquerda, puxar a alavanca de acionamento para corte da grama (2) totalmente na direção do guidão (3) e manter assim até que o polegar envolva o guidão (3).
A lâmina começa a girar.
- ▶ Soltar o botão de bloqueio (1).
- ▶ Para cortar a grama, prender o guidão (3) e a alavanca de acionamento para corte da grama (2) com a mão direita de forma que o polegar envolva o guidão (3).

10.1.2 Desligar a lâmina

- ▶ Soltar a alavanca de acionamento para corte.
 - ▶ Aguardar, até que a lâmina não gire mais.
 - ▶ Se a lâmina continuar girando: tirar a chave de segurança, retirar a bateria e consultar um Ponto de Vendas STIHL.
- O cortador de grama está com defeito.

11 Verificar o cortador de grama e a bateria

11.1 Verificar os elementos de manejo

Botão de bloqueio e alavanca de acionamento

- ▶ Tirar a chave de ativação.
 - ▶ Retirar a bateria.
 - ▶ Pressionar o botão de bloqueio e soltá-lo novamente.
 - ▶ Puxar a alavanca de acionamento totalmente na direção do guidão e soltá-la novamente.
 - ▶ Se for difícil atuar o botão de bloqueio ou a alavanca de acionamento não voltar automaticamente para a posição inicial: não utilizar o cortador de grama e procurar um Ponto de Vendas STIHL.
- O botão de bloqueio ou a alavanca de acionamento estão com defeito.



Acionar a lâmina

- ▶ Inserir a chave de ativação.
 - ▶ Colocar a bateria.
 - ▶ Pressionar o botão de bloqueio com a mão direita e mantê-lo pressionado.
 - ▶ Com a mão esquerda, puxar a alavanca de acionamento totalmente no sentido do guidão e mantê-la assim para que o polegar envolva o guidão.
- A lâmina começa a girar.
- ▶ Se 3 LEDs continuarem piscando em vermelho: tirar a chave de ativação, remover a bateria e procurar um Ponto de Vendas STIHL. Existe uma falha no cortador de grama.
 - ▶ Soltar o botão de bloqueio e alavanca de acionamento.
- Depois de um tempo, a lâmina para de girar.
- ▶ Se a lâmina continuar girando: tirar a chave de ativação, remover a bateria e procurar um Ponto de Vendas STIHL.
- O cortador de grama está com defeito.

11.2 Verificar a lâmina

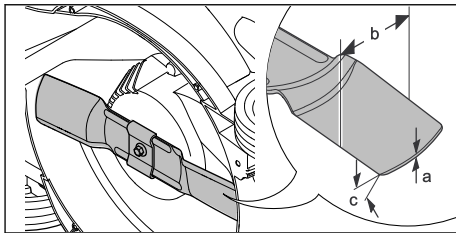
- ▶ Desligar o cortador de grama, tirar a chave de ativação e retirar a bateria.
- ▶ Inclinar o cortador de grama lateralmente e deitá-lo,  16.1.



- ▶ Medir o seguinte:
 - Espessura a
 - Largura b
 - Ângulo de afiação c:
- ▶ Se a medição ficar abaixo da espessura mínima ou da largura mínima: substituir a lâmina,  20.2.
- ▶ Se o ângulo de afiação não foi mantido: afiar a lâmina,  20.2.
- ▶ Em caso de dúvidas: contatar um Ponto de Vendas STIHL.

11.3 Verificar a bateria

- ▶ Pressionar o botão de pressão na bateria. Os LEDs acendem ou piscam.
 - ▶ Se os LEDs não acenderem ou piscarem: não utilizar a bateria e consultar uma Concessionária STIHL.
- Existe uma falha na bateria.

12 Trabalhar com o cortador de grama

12.1 Segurar e conduzir o cortador de grama

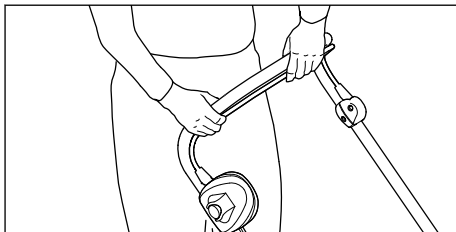

- ▶ Segure o guidão com as duas mãos de modo que o polegar envolva o guidão.

12.2 Ajustar a altura de corte

É possível ajustar 5 alturas de corte:

- 25 mm = Posição 1
- 35 mm = Posição 2
- 45 mm = Posição 3
- 50 mm = Posição 4
- 60 mm = Posição 5

As posições são indicadas no cortador de grama.

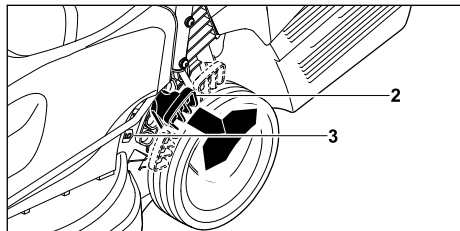

- ▶ Segurar o cortador de grama no apoio.
- ▶ Pressionar a alavanca (2) para fora e mantê-la pressionada.
- ▶ Para colocar o cortador de grama na posição desejada, levantá-lo e abaixá-lo.
A altura de corte atual pode ser visualizada no indicador da altura de corte (3).
- ▶ Soltar a alavanca (2).
O cortador de grama trava.

12.3 Modo semiautomático



- ▶ Empurrar o cortador de grama lenta e controladamente em marcha-à-frente.

12.4 Modo ECO

O cortador de grama movido a bateria da STIHL reconhece a condição de trabalho atual e ajusta automaticamente a rotação adequada da lâmina.

Isso permite prolongar a duração da bateria.

12.5 Esvaziar o cesto coletor de grama

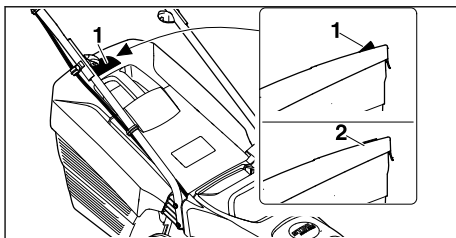

O fluxo de ar gerado pela lâmina eleva o indicador do nível (1). Se o cesto coletor de grama estiver cheio, o fluxo de ar para. Se o fluxo de ar for muito pouco, o indicador do nível (2) retorna para o estado de repouso. Essa é uma indicação para esvaziar o cesto coletor de grama.

O pleno funcionamento do indicador do nível só ocorre se o fluxo de ar estiver perfeito. Influências externas, como grama molhada, densa ou alta, níveis de altura de corte baixos, sujeira ou similar podem prejudicar o fluxo de ar e o funcionamento do indicador do nível.

- ▶ Se o indicador do nível voltar para o estado de repouso: Esvaziar o cesto coletor de grama.
- ▶ Desligar o cortador de grama.
- ▶ Desenganchar o cesto coletor de grama.

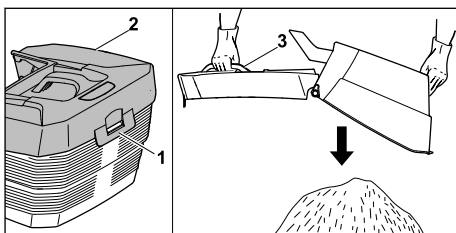

- ▶ Abrir o elemento de fechamento (1).
- ▶ Abrir a parte superior do cesto coletor (2) no punho (3) e segurar.
- ▶ Com a outra mão, segurar no punho inferior.
- ▶ Esvaziar o cesto coletor de grama.
- ▶ Fechar a tampa do cesto coletor de grama.
- ▶ Enganchar o cesto coletor de grama.

13 Após o trabalho

13.1 Após o trabalho

- ▶ Desligar o cortador de grama, tirar a chave de segurança e retirar a bateria.
- ▶ Se o cortador de grama estiver molhado: deixá-lo secar.
- ▶ Se a bateria estiver molhada: deixá-la secar.
- ▶ Limpar o cortador de grama.

- ▶ Limpar a bateria.

14 Transporte

14.1 Transportar o cortador de grama

- ▶ Desligar o cortador de grama.
A lâmina não pode mais girar.
- ▶ Tirar a chave de ativação e remover a bateria recarregável.

Empurrar o cortador de grama

- ▶ Empurrar o cortador de grama lenta e controladamente em marcha-à-frente.

Carregar o cortador de grama

- ▶ Usar luvas de proteção feitas de material resistente.

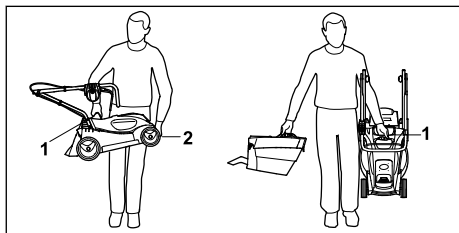

- ▶ Se só o cortador de grama for carregado:
 - ▶ Dobrar o guidão.
 - ▶ Segurar o cortador de grama com uma das mãos pela alça de transporte (1) e com a outra, pela carcaça (2).
 - ▶ Erguer e carregar o cortador de grama.
- ▶ Se o cortador de grama e o cesto coletor de grama forem carregados ao mesmo tempo:
 - ▶ Com uma das mãos, segurar o cortador de grama pela alça de transporte (1).
 - ▶ Erguer o cortador de grama e carregá-lo lateralmente ao corpo.

Transportar o cortador de grama em um veículo

- ▶ Prender o cortador de grama em pé, de forma que ele não possa tombar nem se mover.

14.2 Transportar a bateria recarregável

- ▶ Desligar o cortador de grama e retirar a bateria recarregável.
- ▶ Certificar-se que a bateria recarregável esteja em estado de acordo com as exigências de segurança.
- ▶ Acondicionar a bateria recarregável de modo que ela não possa se mover na embalagem.
- ▶ Assegurar a embalagem de forma que ela não possa se mover.

A bateria recarregável está sujeita aos requisitos para transporte de produtos perigosos. A classificação da bateria recarregável é UN 3480 (bateria recarregável de íon lítio) e foi testada conforme o Manual de Critérios e Ensaios da ONU, Parte III, Subcapítulo 38.3.

As especificações de transporte são encontradas em www.stihl.com/safety-data-sheets

15 Armazenagem

15.1 Guardar o cortador de grama

- ▶ Desligar o cortador de grama, tirar a chave de ativação e retirar a bateria recarregável.
- ▶ Guardar o cortador de grama de modo que sejam atendidas as seguintes condições:
 - O cortador de grama está fora do alcance de crianças.
 - O cortador de grama está limpo e seco.
 - Não existe possibilidade de o cortador de grama tombar.
 - Não existe possibilidade de o cortador de grama mover-se acidentalmente.

15.2 Armazenar a bateria recarregável

A STIHL recomenda armazenar a bateria recarregável em um estado de carga entre 40% e 60% (2 LEDs acesos em verde).

- ▶ Armazenar a bateria recarregável de modo a satisfazer as seguintes condições:
 - A bateria recarregável está armazenada fora do alcance de crianças.
 - A bateria recarregável está limpa e seca.
 - A bateria recarregável está em um recinto fechado.
 - A bateria recarregável está separada do cortador de grama.
 - Se a bateria recarregável for armazenada no carregador: remover o conector de rede e guardar a bateria recarregável com um estado de carga entre 40% e 60% (2 LEDs verdes acesos).
 - A bateria recarregável está a uma temperatura entre -10 °C e +50 °C.

AVISO

- Se a bateria recarregável não for armazenada como descrito neste manual de instruções, ela poderá descarregar totalmente de forma que não possa ser reparada.
 - ▶ Carregar uma bateria recarregável descarregada antes de armazená-la. A STIHL recomenda armazenar a bateria recarregável em um estado de carga entre 40% e 60% (2 LEDs acesos em verde).
 - ▶ Armazenar a bateria recarregável separada do cortador de grama.

16 Limpeza**16.1 Colocar o cortador de grama na posição de limpeza**

- ▶ Desligar o cortador de grama, tirar a chave de ativação e retirar a bateria.
- ▶ Colocar o cortador de grama sobre uma superfície plana.
- ▶ Desenganchar a cesta de coleta de grama.

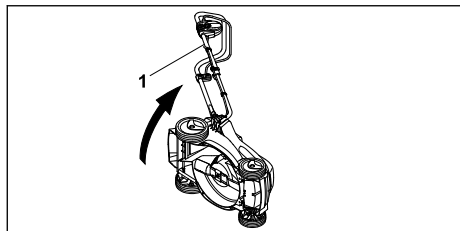

- ▶ Segurar o cortador de grama no guidão (1), incliná-lo lateralmente e deitá-lo.

16.2 Limpar o cortador de grama

- ▶ Desligar o cortador de grama, tirar a chave de ativação e retirar a bateria recarregável.
- ▶ Limpar o cortador de grama com um pano úmido.
- ▶ Limpar o canal de expulsão com uma escova macia ou um pano úmido.
- ▶ Remover resíduos do compartimento da bateria recarregável e limpar o compartimento com um pano úmido.
- ▶ Limpar os contatos elétricos no compartimento da bateria recarregável com um pincel ou com uma escova macia.

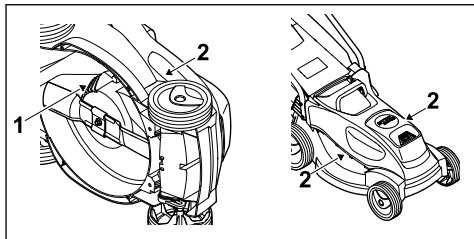

- ▶ Limpar as fendas de suspiro (1) e (2) com um pincel.
- ▶ Colocar o cortador de grama em pé.
- ▶ Limpar a região ao redor da lâmina e a lâmina com um graveto de madeira, uma escova macia ou um pano úmido.

16.3 Limpar a bateria

- ▶ Limpar a bateria com um pano úmido.

17 Manutenção**17.1 Desmontar e montar a lâmina****17.1.1 Desmontar a lâmina**

- ▶ Desligar o cortador de grama, tirar a chave de ativação e retirar a bateria.
- ▶ Incliná-lo o cortador de grama lateralmente e deitá-lo.

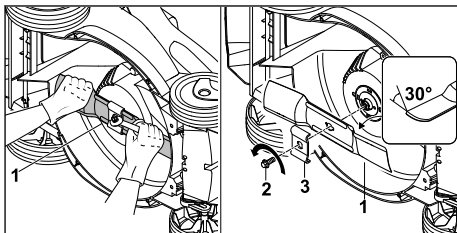

- ▶ Nunca segurar a lâmina (1) com uma das mãos.
- ▶ Desenroscar o parafuso (2) no sentido da seta e removê-lo junto com o arrastador (3).
- ▶ Remover a lâmina (1).
- ▶ Descartar o parafuso (2) e o arrastador (4). Para a fixação da lâmina (1), utilizar um parafuso novo e um arrastador novo.

17.1.2 Instalar a lâmina

- ▶ Desligar o cortador de grama, tirar a chave de ativação e retirar a bateria.
- ▶ Incliná-lo o cortador de grama lateralmente e deitá-lo.

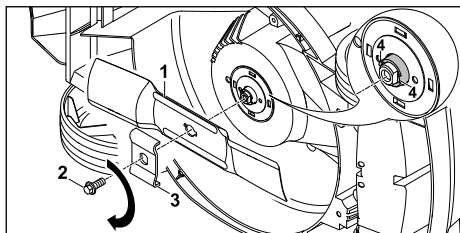

- ▶ Limpar a superfície de apoio e a bucha da lâmina.
- ▶ Colocar a lâmina (1) com as abas viradas para cima na bucha da lâmina.
- ▶ Posicionar as cavilhas guia (4) da bucha da lâmina nos recessos da lâmina.
- ▶ Segurar a lâmina (1) com uma das mãos e encaixar o novo arrastador (3).
- ▶ Aplicar trava rosca Loctite 243 na rosca do novo parafuso (2).
- ▶ Aparafusar e apertar o parafuso (2) com 20 Nm.

17.2 Afiar e balancear a lâmina

Afiar e balancear a lâmina corretamente é uma tarefa muito exigente.

A STIHL recomenda que a lâmina seja afiada e balanceada em um Ponto de Vendas STIHL.



ATENÇÃO

- Os gumes da lâmina são afiados. O usuário pode se cortar.
 - ▶ Usar luvas de proteção feitas de material resistente.

19 Solucionar distúrbios

19.1 Solucionar falhas do cortador de grama ou da bateria

Falha	LEDs na bateria	Causa	Solução
O cortador de grama não funciona quando é ligado.	1 LED verde piscando.	O estado de carga da bateria está muito baixo.	▶ Carregar a bateria.
	1 LED vermelho aceso.	A bateria está muito quente ou muito fria.	<ul style="list-style-type: none"> ▶ Tirar a chave de ativação. ▶ Retirar a bateria. ▶ Deixar a bateria esfriar ou aquecer.
	3 LEDs vermelhos piscando.	Existe uma falha no cortador de grama.	<ul style="list-style-type: none"> ▶ Tirar a chave de ativação. ▶ Retirar a bateria. ▶ Limpar os contatos elétricos no compartimento da bateria. ▶ Colocar a bateria. ▶ Ligar o cortador de grama.

- ▶ Desligar o cortador de grama, tirar a chave de ativação e remover a bateria.
 - ▶ Posicionar o cortador de grama.
 - ▶ Desmontar a lâmina.
 - ▶ Afiar a lâmina. Nesse processo, observar o ângulo de afiamento e resfriar a lâmina,  20.2.
- A lâmina não pode ficar azulada durante o afiamento.
- ▶ Montar a lâmina.
 - ▶ Em caso de dúvidas: contatar um Ponto de Vendas STIHL.

18 Consertos

18.1 Reparar o cortador de grama

O usuário não deve reparar o cortador de grama e a lâmina por conta própria.

- ▶ Se o cortador de grama ou a lâmina estiverem danificados: não utilizar o cortador de grama ou a lâmina e procurar um Ponto de Vendas STIHL.
- ▶ Se as etiquetas de avisos estiverem gastas ou danificadas: solicitar a troca das etiquetas de avisos em um Ponto de Vendas STIHL.

Falha	LEDs na bateria	Causa	Solução
			<ul style="list-style-type: none"> ▶ Se 3 LEDs continuarem piscando em vermelho: não utilizar o cortador de grama e procurar um Ponto de Vendas STIHL.
	3 LEDs vermelhos acesos.	O cortador de grama está muito quente.	<ul style="list-style-type: none"> ▶ Tirar a chave de ativação. ▶ Retirar a bateria. ▶ Deixar o cortador de grama esfriar.
	4 LEDs vermelhos piscando.	Existe uma falha na bateria.	<ul style="list-style-type: none"> ▶ Retirar a bateria e reinseri-la. ▶ Ligar o cortador de grama. ▶ Se 4 LEDs continuarem piscando em vermelho: não utilizar a bateria e procurar um Ponto de Vendas STIHL.
		A conexão elétrica entre o cortador de grama e a bateria está interrompida.	<ul style="list-style-type: none"> ▶ Tirar a chave de ativação. ▶ Retirar a bateria. ▶ Limpar os contatos elétricos no compartimento da bateria. ▶ Inserir a chave de ativação. ▶ Colocar a bateria.
		O cortador de grama ou a bateria estão úmidos.	<ul style="list-style-type: none"> ▶ Tirar a chave de ativação. ▶ Retirar a bateria. ▶ Limpar o cortador de grama. ▶ Deixar o cortador de grama ou a bateria secarem.
		A resistência na lâmina está muito alta.	<ul style="list-style-type: none"> ▶ Ajustar uma altura de corte maior. ▶ Ligar o cortador de grama em grama mais baixa.
		A área ao redor da lâmina está obstruída.	<ul style="list-style-type: none"> ▶ Limpar o cortador de grama.
O cortador de grama desliga durante o trabalho.	3 LEDs vermelhos acesos.	O cortador de grama está muito quente.	<ul style="list-style-type: none"> ▶ Tirar a chave de ativação. ▶ Retirar a bateria. ▶ Deixar o cortador de grama esfriar. ▶ Limpar o cortador de grama. ▶ Não ligar o cortador de grama várias vezes em um curto espaço de tempo. ▶ Ajustar uma altura de corte maior. ▶ Cortar grama mais baixa.
		A lâmina está bloqueada.	<ul style="list-style-type: none"> ▶ Tirar a chave de ativação. ▶ Retirar a bateria. ▶ Limpar o cortador de grama.
		Existe uma falha elétrica.	<ul style="list-style-type: none"> ▶ Retirar a bateria e reinseri-la. ▶ Ligar o cortador de grama.
O cortador de grama vibra fortemente durante o trabalho.		O parafuso da lâmina está frouxo.	<ul style="list-style-type: none"> ▶ Apertar o parafuso.
		A lâmina não está balanceada corretamente.	<ul style="list-style-type: none"> ▶ Afiar e balancear a lâmina.
O tempo de funcionamento do cortador de grama é muito curto.		A bateria não está completamente carregada.	<ul style="list-style-type: none"> ▶ Carregar a bateria completamente.
		A data de validade da bateria está vencida.	<ul style="list-style-type: none"> ▶ Substituir a bateria.

Falha	LEDs na bateria	Causa	Solução
		A área ao redor da lâmina está obstruída.	▶ Limpar o cortador de grama.
		A lâmina perdeu o fio ou está gasta.	▶ Afiar e balancear a lâmina.
		A resistência na lâmina está muito alta.	▶ Ajustar uma altura de corte maior. ▶ Cortar grama mais baixa.
A bateria fica presa ao ser inserida no compartimento da bateria.		As guias ou contatos elétricos no compartimento da bateria estão sujos.	▶ Limpar o cortador de grama.
O processo de carga não inicia depois de encaixar a bateria no carregador.	1 LED vermelho aceso.	A bateria está muito quente ou muito fria.	▶ Deixar a bateria inserida no carregador. O processo de carga inicia automaticamente assim que a faixa de temperatura permitida for atingida.
A grama foi cortada irregularmente ou o grama está amarelado.		A lâmina perdeu o fio ou está gasta.	▶ Afiar e balancear a lâmina.
		A resistência na lâmina está muito alta.	▶ Ajustar uma altura de corte maior. ▶ Cortar grama mais baixa.

20 Dados técnicos

20.1 Cortador de grama STIHL RMA 235.0

- Bateria permitida: STIHL AK
- Peso sem bateria: 14 kg
- Conteúdo máximo da cesta de coleta de grama: 30 l
- Largura de corte: 33 cm
- Rotação: 3400 rpm
- Rotação no modo ECO: 2900 rpm

Em www.stihl.com/battery-life é indicada a duração da bateria.

20.2 Lâmina

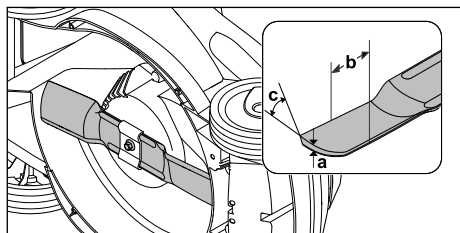

- Espessura mínima a: 1,6 mm
- Largura mínima b: 56 mm
- Ângulo de afiação c: 30°

20.3 Bateria STIHL AK

- Tecnologia da bateria: Íons de Lítio
- Tensão: 36 V
- Capacidade em Ah: ver plaqueta de identificação
- Teor de energia em Wh: ver plaqueta de identificação
- Peso em kg: ver plaqueta de identificação
- Faixa de temperatura permitida para utilização e armazenagem: - 10 °C até + 50 °C

20.4 Valores acústicos e níveis de vibração

O valor K para o nível de pressão acústica é de 2 dB(A). O valor K para o nível de potência acústica é de 1,5 dB(A). O valor K para o nível da vibração é 0,9 m/s².

- Nível de pressão acústica L_{pA} medido conforme EN 60335-2-77: 76 dB(A)
- Nível de potência acústica garantido L_{WA} medido de acordo com 2000/14/EC e S.I. 2001/1701: 89 dB(A)
- Nível de vibração a_{hv} medido conforme EN 60335-2-77, guidão: 1,8 m/s²

Os valores indicados para o nível de vibração foram medidos de acordo com um processo de ensaio padronizado e podem ser utilizados para a comparação de equipamentos elétricos. Os

níveis reais de vibração podem desviar dos valores indicados conforme o tipo de utilização. Os níveis de vibração indicados podem ser utilizados para uma primeira estimativa da carga de vibração. A carga real de vibração precisa ser estimada. Nessa estimativa, também podem ser considerados os tempos em que o aparelho elétrico está desligado e aqueles em que o aparelho está ligado, mas funcionando sem carga.

Informações para satisfazer a Instrução Normativa sobre Vibração 2002/44/EC e a S.I. 2005/1093 podem ser encontradas em www.stihl.com/vib.

20.5 Instrução normativa

STIHL Tirol GmbH
Hans Peter Stihl-Straße 5
6336 Langkampfen

Áustria

certifica que a máquina, corresponde às prescrições de aplicação das normas IEC 60335-1 e IEC 60335-2-77.

21 Peças de reposição e acessórios

21.1 Peças de reposição e acessórios

STIHL Estes símbolos identificam as peças de reposição e acessórios originais STIHL.

A STIHL recomenda utilizar peças de reposição originais STIHL e acessórios originais STIHL.

Peças de reposição e acessórios de outros fabricantes não podem ser avaliados pela STIHL em termos de confiabilidade, segurança e adequação, apesar da observação constante do mercado e a STIHL não pode garantir sua utilização.

As peças de reposição e os acessórios originais STIHL podem ser adquiridos em um Ponto de Vendas STIHL.

21.2 Peças de reposição importantes

- Lâmina: 6311 702 0110
- Parafuso da lâmina: 9018 321 1800
- Arrastador: 6311 702 0600

22 Descarte

22.1 Descartar o cortador de grama e a bateria recarregável

Informações sobre descarte disponíveis na administração local ou em um Ponto de Vendas STIHL.

As baterias recarregáveis podem ser descartadas em um Ponto de Vendas STIHL.

O descarte inadequado pode prejudicar a saúde e poluir o ambiente.

- ▶ Levar os produtos STIHL, mais embalagens, a um ponto de coleta adequado para reciclagem de acordo com a regulamentação local.
- ▶ Não descartar no lixo doméstico.

23 Instruções de segurança para o cortador de grama

23.1 Introdução

Este capítulo traz as indicações de segurança gerais para cortadores de grama acionados eletricamente formulados conforme a norma EN 60335-2-77, Anexo EE.



ATENÇÃO

- **Ler as indicações de segurança, orientações, ilustrações e dados técnicos que acompanham este cortador de grama.** Se as instruções a seguir não forem seguidas, podem ocorrer choque elétrico, incêndio e/ou ferimentos graves. **Guardar todas as indicações de segurança e orientações para o futuro.**

23.2 Treinamento

- a) Ler as instruções de serviço cuidadosamente. Você deve se familiarizar com os dispositivos de comando e o uso correto da máquina.
- b) Nunca permitir que crianças ou outras pessoas que não conheçam as instruções de serviço utilizem o cortador de grama. A legislação local pode determinar a idade mínima para o uso do equipamento.
- c) Nunca cortar a grama se houver pessoas nas proximidades, principalmente crianças ou animais.
- d) O operador da máquina ou o usuário da máquina são os responsáveis por acidentes com outras pessoas ou com sua propriedade.

23.3 Medidas preparatórias

- a) Ao operar a máquina, sempre usar calçados firmes e calças compridas. Não operar a máquina descalço ou com sapatos leves. Evitar o uso de roupas soltas ou roupas com cordões ou cintos pendentes.
- b) Inspeccionar o terreno onde a máquina será utilizada, remover todos os objetos que possam ser atingidos pela máquina e arremessados.
- c) Antes do uso, sempre inspeccionar o equipamento visualmente verificando se as lâminas, os pinos de fixação e toda a unidade de corte estão gastos ou danificados. Lâminas e pinos de fixação gastos e danificados sempre devem ser trocados aos pares para evitar desbalanceamento. Etiquetas de avisos gastas ou danificadas devem ser substituídas.

23.4 Manuseio

- a) Somente cortar a grama à luz do dia ou com boa iluminação artificial.
- b) Se possível, evitar o uso deste aparelho com grama molhada.
- c) Sempre prestar atenção para que o aparelho esteja em uma boa posição em superfícies inclinadas.
- d) Conduzir a máquina somente em ritmo lento.
- e) Cortar a grama transversalmente à inclinação do terreno, jamais em sentido ascendente ou descendente.
- f) Deve-se tomar cuidado especial nas mudanças de sentido no terreno inclinado.
- g) Não cortar a grama em terrenos muito inclinados.
- h) É preciso ser especialmente cuidadoso ao virar o cortador de grama ou puxá-lo em sua direção.
- i) Parar a lâmina, ou as lâminas, ao transportar o cortador de grama para outras áreas e quando for necessário inclinar o cortador de grama em áreas não gramadas e quando o cortador de grama tiver que ser movido de e para uma área a ser cortada.
- j) Nunca utilizar o cortador de grama com dispositivos de segurança ou grades de proteção danificados ou sem os dispositivos de proteção instalados, como defletores de obstáculos e/ou cestas de coleta de grama.

- k) Iniciar ou acionar a chave de ativação com cuidado, de acordo com as instruções do fabricante. Prestar atenção para que haja espaço suficiente entre os pés e as lâminas do cortador de grama.
- l) Ao dar a partida ou ligar o motor, o cortador de grama não pode ser inclinado exceto se, para o procedimento, ele tenha que ser elevado. Neste caso, incliná-lo somente o imprescindivelmente necessário e somente erguer o lado contrário ao do usuário.
- m) Não dar a partida no motor se você estiver na frente do canal de expulsão.
- n) Jamais tocar peças em rotação com as mãos ou os pés. Sempre se manter afastado da abertura de expulsão.
- o) Nunca erguer ou carregar o cortador de grama com o motor em funcionamento.
- p) Desligar o motor e tirar a chave de ativação. Assegurar-se que todas as peças móveis estejam completamente paradas:
 - sempre que você se afastar do cortador de grama;
 - antes de soltar as travas ou ao eliminar obstruções no canal de expulsão;
 - antes de inspeccionar, limpar ou realizar serviços no cortador de grama;
 - quando um corpo estranho foi atingido. Procurar por danos no cortador de grama e executar os reparos necessários antes de novamente dar a partida no cortador de grama e trabalhar com ele.

Se o cortador de grama começar a vibrar muito forte, diferente do habitual, inspecioná-lo imediatamente.

- Procurar por danos.
- Fazer os reparos necessários nos componentes danificados.
- Assegurar-se que todas as porcas, pinos e parafusos estejam bem apertados.

23.5 Manutenção e armazenamento

- a) Certificar-se que todas as porcas, pinos e parafusos estejam bem apertados e que o aparelho se encontre em estado de funcionamento seguro.
- b) Inspeccionar regularmente o dispositivo de coleta de grama quanto à presença de desgaste ou perda da funcionalidade.
- c) Por motivos de segurança, substituir componentes gastos ou danificados.
- d) Em máquinas com mais de uma lâmina, lembrar-se que o movimento de uma das lâmi-

nas provoca a movimentação das demais lâminas.

- e) Ao ajustar a máquina, atentar para que nenhum dos dedos fique preso entre as lâminas em movimento e os componentes fixos da máquina.
- f) Deixar o motor esfriar antes de guardar a máquina.
- g) Lembrar-se que, mesmo que a alimentação de tensão esteja desligada, as lâminas podem ser movidas.
- h) Por motivos de segurança, substituir componentes gastos ou danificados. Utilizar somente peças de reposição e acessórios originais.

商品説明だけでなく、広範なサービスサポートも提供しております。

STIHL 社は天然資源を持続可能かつ責任ある方法で利用することに尽力しており、この方針を明示しています。本取扱説明書は、製品の長きに渡る耐用年数において、お客様が STIHL 製品を安全かつ環境に優しい方法で使用するのに役立つよう考えられています。

弊社をご愛顧いただきまして有難うございます。今後とも STIHL 製品をご愛用いただきますようお願い申し上げます。

N. Stihl

Dr. Nikolas Stihl

重要！初めて使用する前に取扱説明書をお読みください。取扱説明書は、必要ときに参照できるように安全な場所に保管してください。

2 はじめに

2.1 関連文書

本取扱説明書は、EC 指令 2006/42/EC に規定されている正規メーカーの説明書に該当します。

各地域の安全規制が適用されます。

- ▶ 本取扱説明書のほかに、次の文書を読み、内容を理解し、保管してください。
 - STIHL AK バッテリーの安全情報
 - STIHL AL 101、300、500 充電器の取扱説明書
 - STIHL のバッテリーおよびバッテリー内蔵製品の安全情報： www.stihl.com/safety-data-sheets

2.2 本文中の警告通知

危険

- この通知は、重傷または致命的な傷害をもたらすリスクを意味します。
 - ▶ 重傷または致命的な傷害は、記載された予防措置を取ることによって回避することができます。

警告

- この通知は、重傷または致命的な傷害をもたらす**おそれがある**リスクを意味します。
 - ▶ 重傷または致命的な傷害は、記載された予防措置を取ることによって回避することができます。

目次

1	ごあいさつ.....	64
2	はじめに.....	64
3	概要.....	65
4	安全に関する重要事項.....	66
5	芝刈機の運転準備.....	71
6	バッテリーの充電、LED.....	71
7	芝刈機の組み立て.....	71
8	バッテリーの取り外しと取り付け.....	73
9	始動キーの抜き差し.....	74
10	芝刈機のスイッチの操作.....	74
11	芝刈機とバッテリーの点検.....	74
12	芝刈機の使用.....	75
13	作業後.....	76
14	運搬.....	76
15	保管.....	77
16	清掃.....	77
17	整備.....	77
18	修理.....	78
19	トラブルシューティング.....	78
20	技術仕様.....	80
21	スペアパーツおよびアクセサリ.....	81
22	廃棄.....	81
23	芝刈機の安全情報.....	81

1 ごあいさつ

お客様各位

STIHL 製品をご購入いただき、誠にありがとうございます。弊社では、お客様のご要望を満たす高品質の製品を開発し、製造しております。弊社の製品は、極端な条件下においても高い信頼性が発揮されるよう設計されております。

STIHL 社は上質なサービスでも定評があります。弊社販売店は、お客様にご満足いただける助言や

注記

- この通知は、器物損壊等をもたらすおそれがあるリスクを意味します。
 - ▶ 器物損壊等は、記載された予防措置を取ることによって回避することができます。

2.3 本文中の記号



この記号は、本取扱説明書の章を示します。

3 概要

3.1 芝刈機とバッテリー

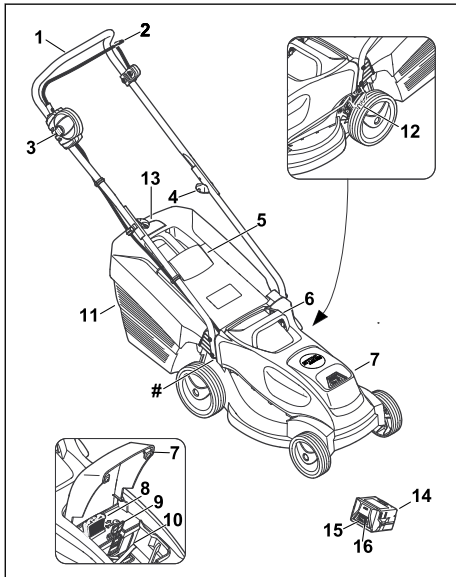

- 1 **ハンドルバー**
ハンドルバーは、芝刈機を保持、操作、運搬するために使用します。
- 2 **コントロールバー**
コントロールバーをロックボタンと組み合わせて使用することにより、ブレードのオンとオフを切り替えることができます。
- 3 **ロックボタン**
ロックボタンをコントロールバーと組み合わせて使用することにより、ブレードのオンとオフを切り替えることができます。
- 4 **回転ノブ**
回転ノブは、上部ハンドルバーと下部ハンドルバーを固定しており、ハンドルバーを折り畳むために使用します。
- 5 **排出板**
排出板によって排出口をふさぎます。

6 輸送ハンドル

輸送ハンドルは、芝刈機を運搬するために使用します。

7 フラップ

フラップはバッテリーと起動キーの蓋です。

8 起動キー

起動キーは芝刈機を起動します。

9 ロックレバー

ロックレバーは、バッテリーコンパートメントにバッテリーを保持します。

10 バッテリーコンパートメント

バッテリーコンパートメントはバッテリーを収容します。

11 収草ボックス

収草ボックスに刈った芝を集めます。

12 レバー

レバーは刈高を設定するために使用します。

13 インジケーター

インジケーターは収草ボックスに集まった草の量を示します。

14 バッテリー

バッテリーは芝刈機に電力を供給します。

15 LED

LED は、バッテリーの充電状態や不具合を示します。

16 ボタン

ボタンはバッテリーの LED を作動させます。

機械番号のある銘板

3.2 記号

芝刈機またはバッテリーに示されている記号は、次のような意味を持っています。



この記号は起動キーを示します。



この記号はキーの差し込み口を示します。



この記号は芝刈機の重量を示します。



1つのLEDが赤色に点灯するバッテリーが高温または低温になっていることを示します。



4つのLEDが赤色に点滅する場合、バッテリーに不具合があることを示します。



製品の騒音放射を比較する目的において、指令 2000/14/EC に従って dB (A) 単位で測定された音響レベルを保証していることを示します。

 この記号の隣にある数字は、電池メーカーの仕様に基づくバッテリーのエネルギー容量を示します。実際に使用できるエネルギー容量は、これより少なくなります。

 製品を家庭ごみとして廃棄してはならないことを示します。



ブレードの作動と停止を意味します。

4 安全に関する重要事項

4.1 警告記号

芝刈機またはバッテリーに示されている警告記号は、次のような意味を持っています。



安全上の注意事項と対処方法に従ってください。



取扱説明書を読み、内容を理解し、保管してください。



飛散する飛来物に注意してください。安全な距離を保ち、周囲の人が近づかないようにします。



回転中のブレードに触れないでください。



作業停止、輸送、保管、メンテナンス、修理の際にはバッテリーを取り外してください。



芝刈機を雨や湿気から保護してください。



作業停止、輸送、保管、メンテナンス、修理の際には起動キーを抜いてください。



安全な距離を確保してください。



バッテリーを熱や炎から保護してください。



バッテリーを雨や湿気から保護し、液体に浸けないでください。



バッテリーの許容温度範囲に従ってください。

4.2 適切な使用

STIHL RMA 235 芝刈機は乾燥した芝を刈るために使用するものです。

本芝刈機では、STIHL AK バッテリーを電源として使用します。

▲ 警告

- STIHL が芝刈機用として承認していないバッテリーを使用すると、発火や爆発の原因になる場合があります。その結果、大けがや命にかかわる重傷、資産の損害につながる場合があります。
 - ▶ 本芝刈機では、STIHL AK バッテリーを使用してください。
- 芝刈機またはバッテリーを適切に使用しないと、大けがや命にかかわる重傷、資産の損害を招く場合があります。
 - ▶ 本取扱説明書の指示に従って、芝刈機とバッテリーを使用してください。

4.3 使用者の条件

▲ 警告

- 知識が十分でない使用者は、芝刈機やバッテリーの危険性を認識または判断することができません。そのため、大けがや命にかかわる重傷につながる場合があります。
 - ▶ 取扱説明書を読み、内容を理解し、保管してください。
- ▶ 芝刈機、バッテリー、充電器を他人に譲渡する場合は、取扱説明書も一緒に手渡してください。
- ▶ 使用者は、以下の条件を満たす必要があります。
 - 十分に休息を取っている。
 - 身体的、感覚的および精神的に芝刈機およびバッテリーの操作や使用が可能な状態にある。使用者に身体的、感覚的または精神的に障害がある場合は、責任者の監視下または指導下でのみ機械を使用できます。
 - 芝刈機やバッテリーの危険性を認識または判断することができる。
 - 事故や損傷の責任を使用者が負うことを理解している。
 - 法定年齢に達しているか、国内規制に従って専門家の指導下でトレーニングを受けている。

- 芝刈機を初めて使用する前に、STIHL 販売店または有資格者から指導を受けたことがある。
 - アルコール、医薬品、薬物による不調が発生していない。
- ▶ ご不明な点がございましたら、STIHL 販売店にお問い合わせください。

4.4 服装と装備

▲ 警告

- 作業中に、物体が高速で飛散する場合があります。けがをしないように注意してください。
 - ▶ 丈夫な素材でできた長ズボンをはいてください。
- 作業中に、ほこりが立つ場合があります。ほこりを吸い込むと、健康に悪影響が出たり、アレルギー反応が起きたりする場合があります。
 - ▶ ほこりが立つ場合は、防塵マスクを着用してください。
- 作業に適していない服装をしていると、木材、いばら、芝刈機に引っかかる場合があります。大けがにつながるおそれがありますので注意してください。
 - ▶ 体にぴったり合った服を着用してください。
 - ▶ スカーフやアクセサリは身に付けないでください。
- 清掃、メンテナンス、または運搬中にブレードに触れる可能性があります。けがをしないように注意してください。
 - ▶ 丈夫な素材でできた作業手袋を使用してください。
- 作業に適さない履物を履いていると、足元が滑る原因になります。けがをしないように注意してください。
 - ▶ 丈夫で、つま先が覆われていて、滑りにくい靴を履いてください。
- ブレードを研磨する際に、物質粒子が飛散する場合があります。けがをしないように注意してください。
 - ▶ サイズの合った安全メガネを着用してください。適切な安全メガネは、EN 166 または国内規制に従って試験が行われており、該当するマークが付いた製品が市販されています。
 - ▶ 丈夫な素材でできた作業手袋を使用してください。

4.5 作業エリアおよび周辺環境

4.5.1 芝刈機

▲ 警告

- 見物人、子供、動物は、芝刈機や芝刈機から物体が高速で飛散する危険性を認識/判断できま

せん。その結果、周囲にいる人、子供、動物が重傷を負う恐れがあります。



- ▶ 周囲の人、子供、動物を作業エリアから遠ざけてください。
- ▶ 物体から安全な距離を確保してください。
- ▶ 芝刈機を放置しないでください。
- ▶ 子供が芝刈機で遊ばないように注意してください。
- 雨天の作業は滑る可能性があります。その結果、大けがや命にかかわる重傷につながる場合があります。
 - ▶ 雨天のときは作業しないでください。
- 芝刈機には防水機能がありません。雨天または湿潤環境での作業は、感電のおそれがあります。その結果、けがや芝刈機の損傷につながる場合があります。
 - ▶ 雨天や湿潤環境では作業しないでください。
 - ▶ 湿った芝を刈らないでください。
- 芝刈機の電気コンポーネントが火花を発生させる場合があります。可燃性雰囲気や爆発性雰囲気では、火花は発火や爆発の原因になります。その結果、大けがや命にかかわる重傷、資産の損害につながる場合があります。
 - ▶ 引火または爆発が起きやすい環境下では作業しないでください。

4.5.2 バッテリー

▲ 警告

- 見物人、子供、動物はバッテリーの危険の認識や評価ができません。見物人、子供、動物は、重傷を負うおそれがあります。
 - ▶ 作業エリアに子供、見物人、動物を近づけないでください。
 - ▶ バッテリーを無人のまま放置しないでください。
 - ▶ 子供がバッテリーで遊ばないように注意してください。
- バッテリーは、すべての周囲条件に対して保護されているわけではありません。特定の周囲条件にさらされると、バッテリーが発火したり、爆発したり、修理不能な損傷が生じたりするおそれがあります。それにより重傷を負ったり、物的損害につながったりするおそれがあります。



- ▶ バッテリーを熱や火気から保護してください。
- ▶ バッテリーを火の中に投げ入れないでください。



- ▶ バッテリーは -10°C から +50°C までの温度下で使用し、保管してください。



▶ バッテリーは雨や湿気から保護し、液体に浸さないでください。

- ▶ バッテリーを小さな金属製の物体に近付けないでください。
- ▶ バッテリーを高圧にさらさないでください。
- ▶ バッテリーをマイクロ波にさらさないでください。
- ▶ 化学物質と塩類からバッテリーを保護してください。

4.6 安全に関する条件

4.6.1 芝刈機

次の条件を満たす場合、芝刈機は安全な状態です。

- 芝刈機が損傷していない。
- 芝刈機が清潔で濡れていない。
- 操作部が正常に機能し、改造されていない。
- ブレードが正しく取り付けられている。
- 本芝刈機用の STIHL 純正アクセサリが取り付けられている。
- アクセサリが正しく取り付けられている。

▲ 警告

- 安全な状態でない場合、コンポーネントが正常に作動せず、安全装置が機能しない場合があります。その結果、大けがや命にかかわる重傷につながるおそれがあります。
 - ▶ 損傷した芝刈機を使用しないでください。
 - ▶ 芝刈機が汚れている場合や濡れている場合は、芝刈機を清掃して乾かしてください。
 - ▶ 芝刈機を改造しないでください。
 - ▶ コントロールが機能しない場合、芝刈機を使用しないでください。
 - ▶ 本芝刈機用の STIHL 純正アクセサリを取り付けてください。
 - ▶ 本取扱説明書の指示に従って、ブレードを取り付けてください。
 - ▶ 本取扱説明書またはアクセサリの取扱説明書の指示に従って、アクセサリを取り付けてください。
 - ▶ 芝刈機の開口部に物を差し込まないでください。
 - ▶ キーの差し込み口には絶対に金属類を接触させないでください。ショートするおそれがあります。
 - ▶ 摩耗または損傷している警告ラベルは交換してください。
 - ▶ ご不明な点がございましたら、STIHL 指定販売店にお問い合わせください。

4.6.2 ブレード

次の条件を満たす場合、ブレードは安全な状態です。

- ブレードとアタッチメントが損傷していない。
- ブレードが変形していない。
- ブレードが正しく取り付けられている。
- ブレードが適切に研磨されている。
- ブレードにバリがない。
- ブレードのバランスが適切である。
- ブレードの厚さと幅が最小値以上である (20.2)。
- 刃付け角が適切である (20.2)。

▲ 警告

- 安全な状態にない場合、ブレード部品が緩んだり、はじけ飛んだりする場合があります。その結果、大けがにつながるおそれがありますので注意してください。
 - ▶ 損傷のないブレードとアタッチメントを使用してください。
 - ▶ ブレードは正しく取り付けてください。
 - ▶ ブレードは適切に研磨してください。
 - ▶ ブレードの厚さまたは幅が最小値未満の場合、ブレードを交換してください。
 - ▶ ブレードのバランス調整は STIHL 販売店に依頼してください。
 - ▶ ご不明な点がございましたら、STIHL 販売店にお問い合わせください。

4.6.3 バッテリー

バッテリーは、以下の条件が満たされている場合、安全な状態です：

- バッテリーが損傷していない。
- バッテリーが清潔かつ乾燥した状態になっている。
- バッテリーが正常に働き、改造されていない。

▲ 警告

- 安全な状態にないときにバッテリーを使用すると、危険です。重傷を負う危険性があります。
 - ▶ 損傷していない、正常に働くバッテリーを使用してください。
 - ▶ 損傷または不具合のあるバッテリーは、充電しないでください。
 - ▶ バッテリーが汚れているか、濡れている場合、清掃し、乾かしてください。
 - ▶ バッテリーは改造しないでください。
 - ▶ バッテリーの開口部には物を差し込まないでください。
 - ▶ バッテリー端子間は絶対に金属製の物体で短絡しないでください。
 - ▶ バッテリーを分解しないでください。
 - ▶ 摩耗したり、損傷したりした警告標示は交換してください。

- 損傷したバッテリーから液が漏れ出すことがあります。液が皮膚に付着したり、目に入ったりすると、炎症を引き起こすことがあります。
 - ▶ バッテリー液に触れないよう注意してください。
 - ▶ 皮膚に付着したときは、患部を大量の水と石鹸ですすいでください。
 - ▶ 目に入ったときは、大量の水で 15 分以上すすぎ、治療を受けてください。
- 損傷や不具合の生じたバッテリーは異臭や煙を発生したり、発火したりすることがあります。それにより重傷または致命傷や物的損害につながるおそれがあります。
 - ▶ バッテリーから異臭や煙が発生したときは、使用を中止し、バッテリーを可燃物から離してください。
 - ▶ バッテリーから発火した場合は、消火器または水で消火してください。

4.7 作業

▲ 警告

- 状況により、使用者が作業に集中できない場合があります。その結果、つまずいたり転倒したりして、大けがをするおそれがあります。
 - ▶ 落ち着いて慎重に作業してください。
 - ▶ 明るさや視界の条件が適切でない場合は、芝刈機を使用しないでください。
 - ▶ 芝刈機は 1 人で操作してください。
 - ▶ 障害物に注意してください。
 - ▶ 芝刈機を傾けないでください。
 - ▶ 地面に立った状態で作業し、バランスを保ってください。
 - ▶ 疲労の兆候がある場合は、休憩を取ってください。
 - ▶ 斜面で芝刈りを行う場合、斜面を横切る方向に刈り進んでください。
 - ▶ 傾斜が 25° (46.6%) を超える斜面では作業しないでください。
- 使用中はブレードが回転し、大変危険です。大けがにつながるおそれがありますので注意してください。



- ▶ 回転中のブレードに触れないでください。
- ▶ ブレードに物が詰まった場合、芝刈機のスイッチを切り、起動キーを抜いて、バッテリーを取り外します。詰まりを除去するのは、必ずその後に行ってください。

- 作業中の芝刈機は振動する場合があります。
 - ▶ 手袋を着用してください。
 - ▶ 休憩を取ってください。
 - ▶ 循環障害の兆候がある場合は、医師の診察を受けてください。
- 作業中にブレードが異物にぶつかると、異物またはその一部が、損傷したり、高速で飛散した

- りする場合があります。けがや資産の損害につながるよう注意してください。
 - ▶ 作業エリアから異物を除去してください。
- コントロールバーを放しても、ブレードがしばらく回転し続けます。その結果、大けがにつながるおそれがありますので注意してください。
 - ▶ ブレードの回転が停止するまで待ってください。
- 回転中のブレードが硬い物体にぶつかると、火花が生じる場合があります。可燃性雰囲気では、火花は発火の原因になります。その結果、大けがや命にかかわる重傷、資産の損害につながる場合があります。
 - ▶ 可燃性雰囲気では作業しないでください。
- 芝刈機を斜面で停止していると、誤って転がっていく可能性があります。けがや資産の損害につながるよう注意してください。
 - ▶ 芝刈機から手を放すのは、必ず転がっていない水平な場所にしてください。
- ハンドルバーに物を取り付けている場合、その分の重量で芝刈機が転倒する可能性があります。けがや資産の損害につながるよう注意してください。
 - ▶ ハンドルバーに物を取り付けしないでください。

▲ 危険

- 通電している電線の近くで作業すると、ブレードが電線に接触して、電線が損傷する可能性があります。その結果、大けがや命にかかわる重傷につながる場合があります。
 - ▶ 通電している電線の近くでは、作業しないでください。
- 雷が発生しやすい天候の場合は、落雷に遭う可能性があります。その結果、大けがや命にかかわる重傷につながる場合があります。
 - ▶ 雷が発生しやすい状況では、作業しないでください。

4.8 運搬

4.8.1 芝刈機

▲ 警告

- 運搬中に、芝刈機が転倒したり移動したりする場合があります。けがや資産の損害につながるよう注意してください。
 - ▶ 起動キーを抜いてください。



- ▶ バッテリーを取り外してください。

- ▶ 芝刈機が転倒したり移動したりしないように、固定用のロープ、ベルト、ネットなどで芝刈機をしっかりと固定してください。



- ▶ 起動キーを抜いてください。

4.8.2 バッテリー

▲ 警告

- バッテリーは、すべての周囲条件に対して保護されているわけではありません。特定の周囲条件にさらされると、バッテリーは破損し、物的損害が生じるおそれがあります。
 - ▶ 破損したバッテリーは絶対に輸送しないでください。
- バッテリーは輸送中に倒れたり、ずれたりするおそれがあります。それにより重傷を負ったり、物的損害につながったりするおそれがあります。
 - ▶ バッテリーは、内部で固定が可能なパッケージを使用して輸送してください。
 - ▶ パッケージが動かないように固定してください。



- ▶ バッテリーを取り外してください。

4.9 保管

4.9.1 芝刈機

▲ 警告

- 子供は芝刈機の危険性を認識または判断することができません。そのため、大けがをするおそれがあります。



- ▶ 起動キーを抜いてください。



- ▶ バッテリーを取り外してください。

- ▶ 芝刈機は、子供の手の届かない場所に保管してください。
- 水分は、芝刈機の電気接点や金属コンポーネントが腐食する原因となります。その結果、芝刈機の損傷につながる場合があります。



- ▶ 起動キーを抜いてください。



- ▶ バッテリーを取り外してください。

- ▶ 芝刈機は清潔で乾いた状態に保ってください。
- 保管中に起動キーとバッテリーが挿入されていると、誤ってブレードが作動する場合があります。その結果、大きなけがや資産の損害につながるおそれがありますので注意してください。

4.9.2 バッテリー

▲ 警告

- 子供はバッテリーの危険性を認識または判断することができません。そのため、大けがをするおそれがあります。
 - ▶ バッテリーは、子供の手の届かない場所に保管してください。
- バッテリーは、すべての環境条件に対して保護されているわけではありません。環境条件によっては、バッテリーが修復不能な損傷を受ける場合があります。
 - ▶ バッテリーは清潔で乾燥した状態に保ってください。
 - ▶ バッテリーは密閉された場所に保管してください。
 - ▶ バッテリーは、芝刈機とは別の場所に保管してください。
 - ▶ バッテリーが充電器内に保管されている場合：電源プラグを外し、バッテリーを40%~60%の充電状態で保管します（2つのLEDが緑色に点灯した状態）。
 - ▶ バッテリーは、-10°C~+50°Cの温度範囲で使用および保管してください。

4.10 清掃、メンテナンス、および修理

▲ 警告

- 清掃、メンテナンス、または修理を行う際に、起動キーとバッテリーが挿入されていると、誤ってブレードが作動する場合があります。その結果、大きなけがや資産の損害につながるおそれがありますので注意してください。



- ▶ 起動キーを抜いてください。



- ▶ バッテリーを取り外してください。

- 研磨剤入りの洗浄剤、高圧洗浄機、または鋭利な物を使用すると、芝刈機、ブレード、およびバッテリーが損傷する場合があります。芝刈機、ブレード、およびバッテリーを適切に清掃しないと、コンポーネントが正常に作動せず、安全装置が機能しない場合があります。その

結果、大けがにつながるおそれがありますので注意してください。

- ▶ 本取扱説明書の指示に従って、芝刈機、ブレード、バッテリーを清掃してください。
- 芝刈機、ブレード、バッテリーを適切にメンテナンスまたは修理しないと、コンポーネントが正常に作動せず、安全装置が機能しない場合があります。その結果、大けがや命にかかわる重傷につながるおそれがあります。
 - ▶ 芝刈り機やバッテリーをご自分でメンテナンスまたは修理しないでください。
 - ▶ 芝刈り機やバッテリーをメンテナンスまたは修理する必要がある場合は、STIHL 販売店にお問い合わせください。
 - ▶ 本取扱説明書の指示に従って、ブレードをメンテナンスしてください。
- ブレードの清掃、メンテナンス、または修理中に鋭利な刃先でけがをするおそれがあります。けがをしないように注意してください。
 - ▶ 丈夫な素材でできた作業手袋を使用してください。
- 研磨中にブレードが熱くなる場合があります。やけどをしないように注意してください。
 - ▶ ブレードが冷めるまで待ってください。
 - ▶ 丈夫な素材でできた作業手袋を使用してください。

5 芝刈機の運転準備

5.1 芝刈機の運転準備

作業を始める前に、以下の手順を実施してください。

- ▶ 梱包材と輸送口ックを取り外します。
- ▶ 次のコンポーネントが安全な状態であることを確認します。
 - 芝刈機 (14.6.1)
 - ブレード (14.6.2)
 - バッテリー (14.6.3)
- ▶ バッテリーを点検します (11.3)。
- ▶ バッテリーを完全に充電します (6.1)。
- ▶ 芝刈機を清掃します (16.2)。
- ▶ ブレードを点検します (11.2)。
- ▶ ハンドルバーを取り付けます (7.1)。
- ▶ ハンドルバーを展開します (7.2.1)。
- ▶ 刈った芝を収草ボックスに集める場合は、収草ボックスを取り付けます (7.3.2)。
- ▶ 刈った芝を後方に排出する場合は、収草ボックスを取り外します (7.3.3)。
- ▶ 刈高を設定します (12.2)。
- ▶ コントロールを点検します (11.1)。
- ▶ この手順を実施できない場合、芝刈機の使用を中止し、STIHL 販売店にご連絡ください。

6 バッテリーの充電、LED

6.1 バッテリーの充電

充電時間は、バッテリーの温度や周囲温度など、さまざまな影響要因によって異なります。実際の充電時間は、指定した充電時間と異なる場合があります。輸送手順については、www.stihl.com/charging-times を参照してください。

- ▶ STIHL AL 101、300、500 充電器の取扱説明書の指示に従ってバッテリーを充電してください。

6.2 充電状態

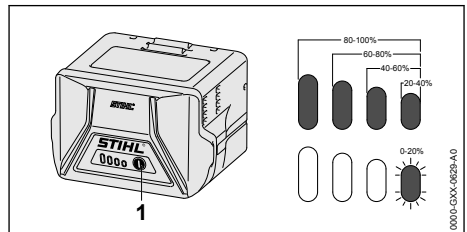

- ▶ ボタン (1) を押します。
LED(5) が約 5 秒間緑色で点灯し、充電状態が表示されます。
- ▶ 右側の LED が緑色で点滅した場合：バッテリーを充電します。

6.3 バッテリーの LED

LED は、バッテリーの充電状態や不具合を示します。LED は、緑色または赤色に点灯または点滅する場合があります。

LED が緑色に点灯または点滅する場合、充電状態を示しています。

- ▶ LED が赤色に点灯または点滅する場合、不具合を解決する必要があります (19.1)。
芝刈機またはバッテリーに不具合があります。

7 芝刈機の組み立て

7.1 ハンドルバーの取り付け

- ▶ 芝刈機のスイッチを切り、起動キーを抜いて、バッテリーを取り外します。
- ▶ 芝刈機を水平な場所に置きます。

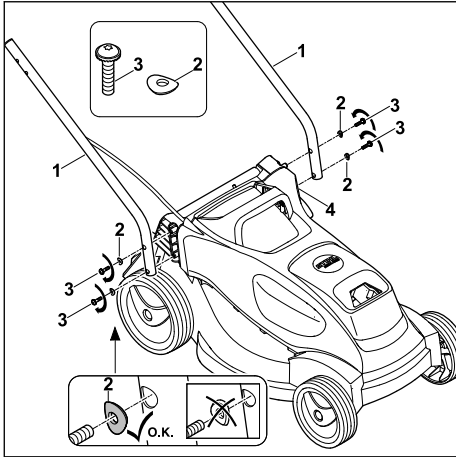

- ▶ 下部ハンドルバー(1)の穴を芝刈機の穴と一致させます。
 - ▶ スクリュー(3)をワッシャー(2)とともに、外側から下部ハンドルバー(1)の穴と芝刈機(4)の穴に入れてねじ込み、3 Nmのトルクで締め付けます。
- 下部ハンドルバー(1)の両側が芝刈機(4)にしっかりと取り付けられていることを確認します。

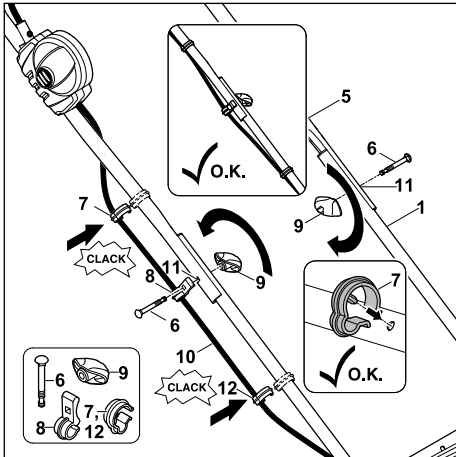

- ▶ 上部ハンドルバー(5)の穴を下部ハンドルバー(1)の穴と一致させます。
- ▶ ケーブル(10)をケーブルクリップ(8)に取り付けます。
- ▶ ケーブルのある側で、スクリュー(6)を外側からケーブルクリップ(8)の穴、上部ハンドルバー(5)と下部ハンドルバー(1)の穴(11)を通して差し込みます。

- ▶ 反対側で、スクリュー(6)を外側から上部ハンドルバー(5)と下部ハンドルバー(1)の穴(11)を通して差し込みます。
 - ▶ 両側で、回転ノブ(9)をスクリュー(6)に取り付け、ねじ込みます。
- 上部ハンドルバー(5)が下部ハンドルバー(1)にしっかりと取り付けられていることを確認します。
- ▶ ケーブルクリップ(7)、(12)をケーブルに取り付けます。
 - ▶ ケーブルクリップ(7)を上部ハンドルバー(5)に押し付けて、はめ込みます。
 - ▶ ケーブルクリップ(12)を下部ハンドルバー(1)に押し付けて、はめ込みます。

いったん取り付けしたハンドルバーは、分解しないでください。

7.2 ハンドルバーの展開と折り畳み

7.2.1 ハンドルバーの展開

- ▶ 芝刈機のスイッチを切り、起動キーを抜いて、バッテリーを取り外します。
- ▶ 芝刈機を水平な場所に置きます。

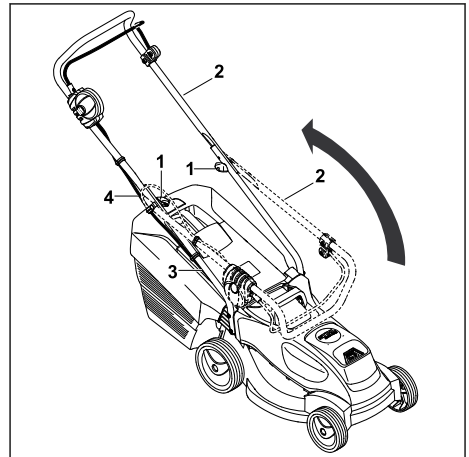

- ▶ 上部ハンドルバー(2)を展開し、片手で保持します。ケーブル(4)が損傷していないことを確認します。
 - ▶ 回転ハンドル(1)を締め付けます。
- ハンドルバー(2)が芝刈機にしっかりと取り付けられていることを確認します。
- 上部ハンドルバー(2)が下部ハンドルバー(3)にしっかりと取り付けられていることを確認します。

7.2.2 ハンドルバーの折り畳み

運搬時や保管時に、ハンドルバーを折り畳んでコンパクトにすることができます。

- ▶ 芝刈機のスイッチを切り、起動キーを抜いて、バッテリーを取り外します。
- ▶ 芝刈機を水平な場所に置きます。

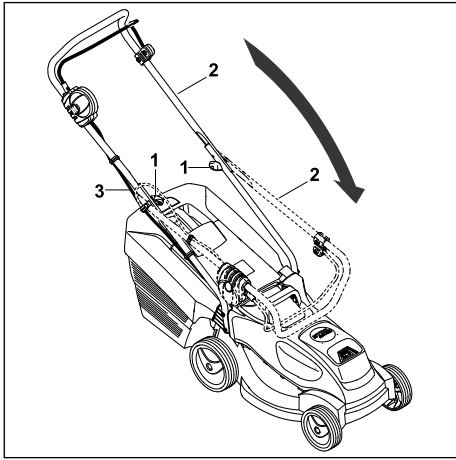

- ▶ 回転ハンドル (1) を緩め、簡単に回転する状態にします。
- ▶ ケーブル (3) を損傷しないように注意しながら、上部ハンドルバー (2) を前方に折り畳みます。

7.3 収草ボックスの組み立て、取り付けおよび取り外し

7.3.1 収草ボックスの組み立て

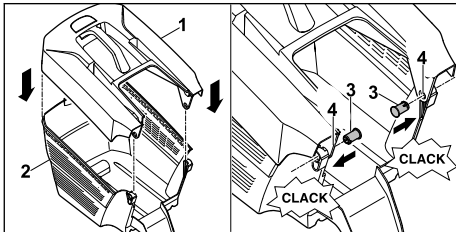

- ▶ 収草ボックス上部 (1) を収草ボックス下部 (2) に取り付けます。
- ▶ 内側から穴 (4) にピン (3) を押し込みます。
- ▶ 収草ボックス上部 (1) を下方へ押し込みます。カチッという音がして、収草ボックス上部がはめ込まれます。

7.3.2 収草ボックスの取り付け

- ▶ 芝刈機のスイッチを切ります。
- ▶ 芝刈機を水平な場所に置きます。

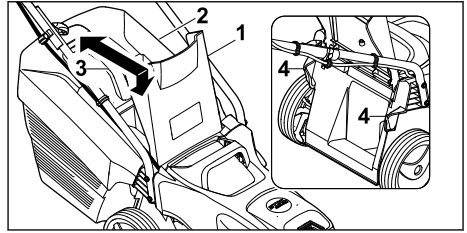

- ▶ 排出板 (1) を開き、開いたままにします。
- ▶ 収草ボックス (2) のハンドル (3) をつかみ、フックを使用してマウント (4) に取り付けます。
- ▶ 排出板 (1) を収草ボックス (2) の上に下ろします。

7.3.3 収草ボックスの取り外し

- ▶ 芝刈機のスイッチを切ります。
- ▶ 芝刈機を平な場所に置きます。
- ▶ 排出板を開き、開いたままにします。
- ▶ ハンドルを上方向に引いて、収草ボックスを取り外します。
- ▶ 排出板を閉じます。

8 バッテリーの取り外しと取り付け

8.1 バッテリーの取り付け

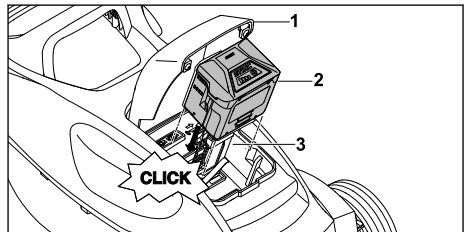

- ▶ 芝刈機を平な場所に置きます。
- ▶ フラップ (1) を完全に開きます。
- ▶ バッテリー (2) をバッテリーコンパートメント (3) の奥まで押し込みます。バッテリー (2) がはまるとカチッという音が聞こえ、ロックされます。
- ▶ フラップ (1) を閉じます。

8.2 バッテリーの取り外し

- ▶ 芝刈機を平な場所に置きます。
- ▶ フラップ (1) を完全に開きます。

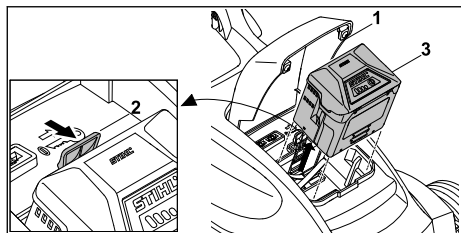

- ▶ ロックレバー (2) を押します。
バッテリー (3) のロックが解除されます。
- ▶ バッテリー (3) を取り外します。
- ▶ フラップ (1) を閉じます。

9 始動キーの抜き差し

9.1 起動キーの挿入

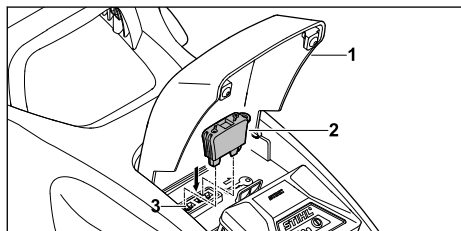

- ▶ フラップ (1) を完全に開きます。
- ▶ キーの差し込み口 (3) に起動キー (2) を差し込みます。
- ▶ フラップ (1) を閉じます。

9.2 起動キーの取り外し

- ▶ フラップを完全に開きます。
- ▶ 起動キーを抜いてください。
- ▶ フラップを閉じます。
- ▶ 起動キーを子供の手の届かない場所に保管します。

10 芝刈機のスイッチの操作

10.1 ブレードの作動と停止

10.1.1 ブレードの作動

- ▶ 芝刈機を平な場所に置きます。

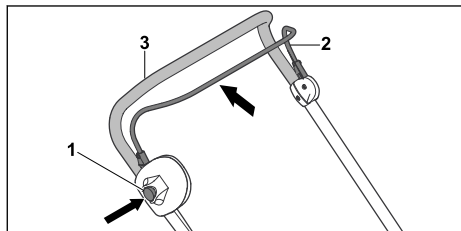

- ▶ 右手でロックボタン (1) を押し、そのまま保持します。
- ▶ 左手でコントロールバー (2) をハンドルバー (3) の方向に完全に引き、親指をハンドルバー (3) にかけて状態で保持します。
ブレードが回転します。
- ▶ ロックボタン (1) を放します。
- ▶ 右手でハンドルバー (3) とコントロールバー (2) を握り、親指をハンドルバー (3) にかけて状態で保持します。

10.1.2 ブレードの停止

- ▶ コントロールバーを放します。
- ▶ ブレードの回転が停止するまで待ってください。
- ▶ ブレードが回転し続ける場合、起動キーを抜き、バッテリーを取り外して、STIHL 販売店にご連絡ください。
芝刈機が故障しています。

11 芝刈機とバッテリーの点検

11.1 コントロールの点検

ロックボタンとコントロールバー

- ▶ 起動キーを抜いてください。
- ▶ バッテリーを取り外してください。
- ▶ ロックボタンを押して、放します。
- ▶ コントロールバーをハンドルバーの方向に完全に引いてから、放します。
- ▶ ロックボタンまたはコントロールバーの動きが悪い場合や元の位置に戻らない場合は、芝刈機の使用を中止し、STIHL 販売店にご連絡ください。
ロックボタンまたはコントロールバーに不具合があります。

ブレードの作動

- ▶ 起動キーを差し込みます。
- ▶ バッテリーを取り付けます。
- ▶ 右手でロックボタンを押し、そのまま保持します。
- ▶ 左手でコントロールバーをハンドルバーの方向に完全に引き、親指をハンドルバーにかけて状態で保持します。
ブレードが回転します。
- ▶ 3つのLEDが赤色に点滅した場合、起動キーを抜き、バッテリーを取り外して、STIHL 販売店にご連絡ください。
芝刈機に不具合があります。
- ▶ ロックボタンとコントロールバーを放します。
しばらくすると、ブレードが停止します。
- ▶ ブレードが回転し続ける場合、起動キーを抜き、バッテリーを取り外して、STIHL 販売店にご連絡ください。
芝刈機が故障しています。

11.2 ブレードの点検

- ▶ 芝刈機のスイッチを切り、起動キーを抜いて、バッテリーを取り外します。
- ▶ 芝刈機を横に傾けて、横倒しにします (16.1)。

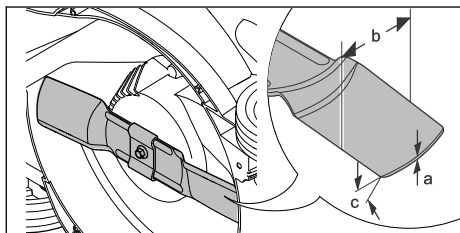

- ▶ 以下を測定します。
 - 厚さ a
 - 幅 b
 - 刃付け角 c
- ▶ ブレードの厚さまたは幅が最小値未満の場合、ブレードを交換してください (20.2)。
- ▶ 刃付け角が適切になっていない場合、ブレードを研磨します (20.2)。
- ▶ ご不明な点がございましたら、STIHL 販売店にお問い合わせください。

11.3 バッテリーのテスト

- ▶ バッテリーのボタンを押します。LED が点灯または点滅します。
- ▶ LED が点灯または点滅しない場合: バッテリーを使用しないでください。STIHL サービス店に連絡してください。バッテリーが故障しています。

12 芝刈機の使用

12.1 芝刈機の保持

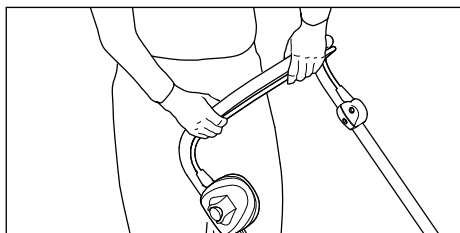

- ▶ ハンドルバーを両手で握り、親指をハンドルバーにかけた状態で保持します。

12.2 刈高の調整

刈高は次の 5 段階に設定できます。

- 25 mm = 位置 1
- 35 mm = 位置 2
- 45 mm = 位置 3
- 50 mm = 位置 4

- 60 mm = 位置 5

位置は芝刈機に表示されています。

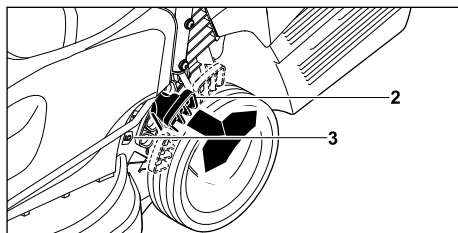

- ▶ ハンドルで芝刈機を保持します。
- ▶ レバー (2) を外側に押し、そのまま保持します。
- ▶ レバーを上げ下げして、芝刈機を希望の刈高に調整します。現在の刈高は、刈高表示 (3) で読み取ることができます。
- ▶ レバー (2) を放します。芝刈機の設定が整います。

12.3 芝刈り



- ▶ 芝刈機を適切にコントロールしながら、ゆっくりと前方に押します。

12.4 ECO モード

STIHL コードレス芝刈機は、作業時の条件を検出し、ブレード回転数を自動的に調整します。

これには、バッテリーの寿命を延長する効果があります。

12.5 収草ボックスを空ける

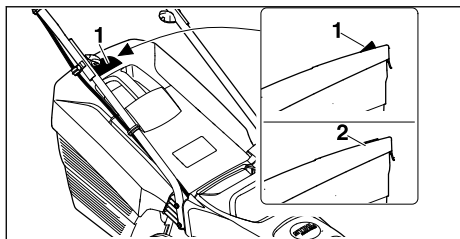

ブレードによって生成された空気の流れにより、インジケータ（1）が持ち上がります。収草ボックスがいっぱいになると、空気の流れが停止します。空気の流れが非常に少なくなると、インジケータ（2）は静止状態に戻ります。これは、収草ボックスを空にする必要があることを示します。

空気の流れが弱まると、インジケータの機能が制限されます。湿った芝、密集した芝、丈の長い芝などの外的な影響、低い刈高、泥などにより、空気の流れやインジケータの機能が損なわれる可能性があります。

- ▶ インジケータが静止状態になったら、収草ボックスの芝を排出してください。
- ▶ 芝刈機のスイッチを切ります。
- ▶ 収草ボックスを取り外します。

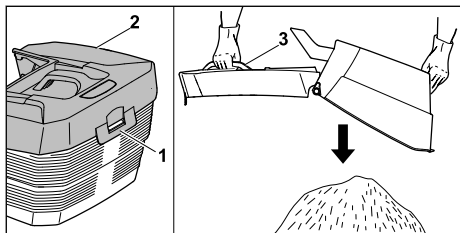

- ▶ タブ（1）を開きます。
- ▶ ハンドル（3）を持って収草ボックス上部（2）を開き、そのまま開いておきます。
- ▶ 反対の手で、下部ハンドルを保持します。
- ▶ 収草ボックスを空にします。
- ▶ 収草ボックスを閉じます。
- ▶ 収草ボックスを取り付けます。

13 作業後

13.1 作業後の整備

- ▶ 芝刈機のスイッチを切り、起動キーを抜いて、バッテリーを取り外します。
- ▶ 芝刈機が濡れている場合、芝刈機を乾かします。
- ▶ バッテリーが濡れている場合、バッテリーを乾かします。
- ▶ 芝刈機を清掃します。

- ▶ バッテリーを清掃します。

14 運搬

14.1 芝刈機の運搬

- ▶ 芝刈機のスイッチを切ります。
ブレードが回転していないことを確認します。
- ▶ 起動キーを抜き、バッテリーを取り外します。

芝刈機の押し方

- ▶ 芝刈機を適切にコントロールしながら、ゆっくりと前方に押します。

芝刈機の運び方

- ▶ 丈夫な素材でできた作業手袋を使用してください。

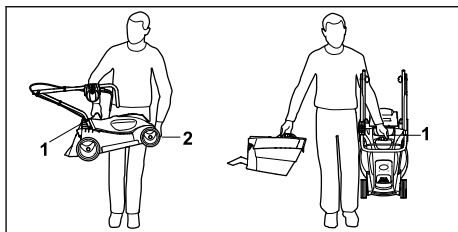

- ▶ 芝刈機のみを運ぶ場合
 - ▶ ハンドルバーを折り畳みます。
 - ▶ 片方の手で輸送ハンドル（1）を握り、もう片方の手でハウジング（2）を持って、芝刈機を保持します。
 - ▶ 芝刈機を持ち上げて運びます。
- ▶ 芝刈機と収草ボックスを同時に運ぶ場合
 - ▶ 輸送ハンドル（1）を片手で握って、芝刈機を保持します。
 - ▶ 芝刈機を持ち上げ、体の横に配置した状態で運びます。

車両での芝刈機の輸送

- ▶ 芝刈機が転倒したり移動したりしないように、芝刈機を立てた状態でしっかりと固定します。

14.2 バッテリーの運搬

- ▶ 芝刈機のスイッチを切り、バッテリーを取り外します。
- ▶ バッテリーが安全な状態にあることを確認します。
- ▶ バッテリーは、パッケージ内で動かないように梱包してください。
- ▶ パッケージが動かないように固定します。

バッテリーには、危険物の輸送要件が適用されます。バッテリーは、UN 3480（リチウムイオンバッテリー）に分類され、国連勧告輸送試験（UN Manual of Tests and Criteria, Part III, subsection 38.3）に従って試験済みです。

輸送手順については、www.stihl.com/safety-data-sheets を参照してください。

15 保管

15.1 芝刈機の保管

- ▶ 芝刈機のスイッチを切り、起動キーを抜いて、バッテリーを取り外します。
- ▶ 次の条件に従って、芝刈機を保管してください。
 - 子供の手の届かない場所に保管する。
 - 芝刈機が清潔で濡れていない。
 - 転倒しない状態にする。
 - 転がっていない状態にする。

15.2 バッテリーの保管

- STIHL では、充電状態が 40%～60%の範囲(2つの LED が緑色に点灯した状態)でバッテリーを保管することを推奨しています。
- ▶ 次の条件に従って、バッテリーを保管してください。
 - 子供の手の届かない場所に保管する。
 - 清潔で乾燥した状態に保つ。
 - 密閉された場所に保管する。
 - 芝刈機とは別の場所に保管する。
 - バッテリーが充電器内に保管されている場合：電源プラグを外し、バッテリーを 40%～60%の充電状態で保管します(2つの LED が緑色に点灯した状態)。
 - -10°C～+50°C の温度範囲で保管する。

注記

- 本取扱説明書の指示に従ってバッテリーを保管しないと、バッテリーが著しく放電し、修復不能な損傷を受ける可能性があります。
 - ▶ 放電したバッテリーは、保管する前に充電してください。STIHL では、充電状態が 40%～60%の範囲(2つの LED が緑色に点灯した状態)でバッテリーを保管することを推奨しています。
 - ▶ バッテリーは、芝刈機とは別の場所に保管してください。

16 清掃

16.1 清掃時の芝刈機の置き方

- ▶ 芝刈機のスイッチを切り、起動キーを抜いて、バッテリーを取り外します。
- ▶ 芝刈機を平な場所に置きます。
- ▶ 収草ボックスを取り外します。

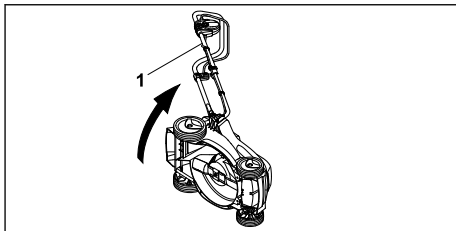

- ▶ ハンドルバー(1)を持って芝刈機を横に傾け、横倒しにします。

16.2 芝刈機の清掃

- ▶ 芝刈機のスイッチを切り、起動キーを抜いて、バッテリーを取り外します。
- ▶ 湿った布で芝刈機を清掃します。
- ▶ 柔らかいブラシが湿った布で排出口を清掃します。
- ▶ バッテリーコンパートメントから異物を除去し、湿った布でバッテリーコンパートメントを清掃します。
- ▶ ペンキ用のはけが柔らかいブラシで、バッテリーコンパートメントの電気接点を清掃します。

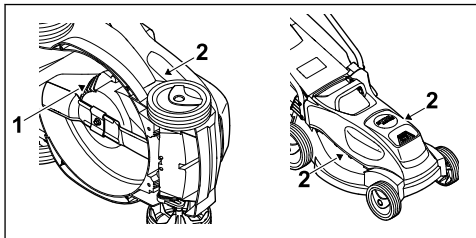

- ▶ ペンキ用のはけで通気スロット(1)、(2)を清掃します。
- ▶ 芝刈機を裏返します。
- ▶ 棒状の物、柔らかいブラシ、または湿った布でブレードの周囲とブレードを清掃します。

16.3 バッテリーの清掃

- ▶ バッテリーを、湿らせた布で拭きます。

17 整備

17.1 ブレードの取り外しと取り付け

17.1.1 ブレードの取り外し

- ▶ 芝刈機のスイッチを切り、起動キーを抜いて、バッテリーを取り外します。
- ▶ 芝刈機を横に傾けて、横倒しにします。

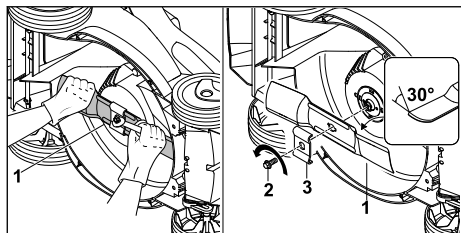

- ▶ ブレード (1) を片手で保持します。
- ▶ 矢印の方向にスクリュー (2) を緩め、カバー (3) ごと取り外します。
- ▶ ブレード (1) を取り外します。
- ▶ スクリュー (2) とカバー (4) を廃棄します。
新品のスクリューと新品のカバーを使用して、ブレード (1) を取り付けます。

17.1.2 ブレードの取り付け

- ▶ 芝刈機のスイッチを切り、起動キーを抜いて、バッテリーを取り外します。
- ▶ 芝刈機を横に傾けて、横倒しにします。

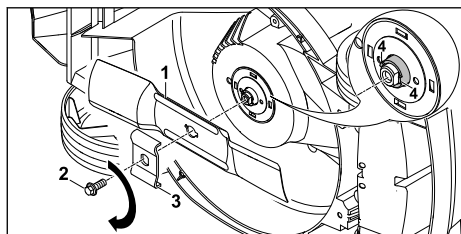

- ▶ ブレードの接触面とブレード軸受けを清掃します。
- ▶ 湾曲した羽部分を上に向けて、芝刈ブレード (1) をブレード軸受けに取り付けます。
- ▶ ブレード軸受けの位置決め突起部 (4) を芝刈ブレードのくぼみに合わせます。
- ▶ 芝刈ブレード (1) を片手で保持し、新しいカバー (3) を取り付けます。
- ▶ Loctite 243 ネジロック剤を新品のスクリュー (1) のネジ山に塗布します。

19 トラブルシューティング

19.1 芝刈機またはバッテリーの不具合の解消

不具合	バッテリーのLED	原因	対処方法
芝刈機のスイッチを入れても始動しない	1つのLEDが緑色に点滅する	バッテリーの残量が少なくなっています。	▶ バッテリーを充電します。
	1つのLEDが赤色に点灯する	バッテリーが高温または低温になっていることを示します。	▶ 起動キーを抜いてください。 ▶ バッテリーを取り外してください。 ▶ バッテリーを冷ますか温めます。

- ▶ スクリュー (2) を取り付け、20 Nm のトルクで締め付けます。

17.2 ブレードの研磨とバランス調整

ブレードの研磨とバランス調整を適切に行うには、かなりの慣れが必要です。

STIHL では、ブレードの研磨とバランス調整は STIHL 販売店に依頼することを推奨しています。

警告

- ブレードの刃先は鋭利です。けがをしないように注意してください。
 - ▶ 丈夫な素材でできた作業手袋を使用してください。
- ▶ 芝刈機のスイッチを切り、起動キーを抜いて、バッテリーを取り外します。
- ▶ 芝刈機を裏返します。
- ▶ ブレードを取り外します。
- ▶ ブレードを研磨します。刃付け角を確認し、ブレードを冷まします (20.2)。研磨中にブレードが青く変色し (焼け) てはいけません。
- ▶ ブレードを取り付けます。
- ▶ ご不明な点がございましたら、STIHL 販売店にお問い合わせください。

18 修理

18.1 芝刈機の修理

芝刈り機やブレードをご自分で修理しないでください。

- ▶ 芝刈機またはブレードが損傷している場合、芝刈機またはブレードの使用を中止し、STIHL 販売店にご連絡ください。
- ▶ 警告ラベルが読みにくいまたは損傷している場合、STIHL 販売店に警告ラベルの貼り替えを依頼してください。

不具合	バッテリーのLED	原因	対処方法
	3つのLEDが赤色に点滅する	芝刈機に不具合があります。	<ul style="list-style-type: none"> ▶ 起動キーを抜いてください。 ▶ バッテリーを取り外してください。 ▶ バッテリーコンパートメントの電気接点を清掃します。 ▶ バッテリーを取り付けます。 ▶ 芝刈機のスイッチを入れます。 ▶ 依然として3つのLEDが赤色に点滅する場合、芝刈機の使用を中止し、STIHL販売店にご連絡ください。
	3つのLEDが赤色に点灯する	芝刈機が高温になっています。	<ul style="list-style-type: none"> ▶ 起動キーを抜いてください。 ▶ バッテリーを取り外してください。 ▶ 芝刈機を冷まします。
	4つのLEDが赤色に点滅する	バッテリーに不具合があることを示します。	<ul style="list-style-type: none"> ▶ バッテリーを取り外して、再度取り付けます。 ▶ 芝刈機のスイッチを入れます。 ▶ 依然として4つのLEDが赤色に点滅する場合、バッテリーの使用を中止し、STIHL販売店にご連絡ください。
		芝刈機とバッテリーの間の電気的接続が遮断されています。	<ul style="list-style-type: none"> ▶ 起動キーを抜いてください。 ▶ バッテリーを取り外してください。 ▶ バッテリーコンパートメントの電気接点を清掃します。 ▶ 起動キーを差し込みます。 ▶ バッテリーを取り付けます。
		芝刈機またはバッテリーが湿っています。	<ul style="list-style-type: none"> ▶ 起動キーを抜いてください。 ▶ バッテリーを取り外してください。 ▶ 芝刈機を清掃します。 ▶ 芝刈機またはバッテリーを乾かします。
		ブレードにかかる抵抗が大きすぎます。	<ul style="list-style-type: none"> ▶ 刈高を高く設定します。 ▶ 草丈が低い場所で芝刈機のスイッチを入れます。
		ブレードの周囲に詰まりがあります。	<ul style="list-style-type: none"> ▶ 芝刈機を清掃します。
運転中に芝刈機が停止する	3つのLEDが赤色に点灯する	芝刈機が高温になっています。	<ul style="list-style-type: none"> ▶ 起動キーを抜いてください。 ▶ バッテリーを取り外してください。 ▶ 芝刈機を冷まします。 ▶ 芝刈機を清掃します。 ▶ 短時間の間に芝刈機のスイッチを何度も入れないようにしてください。 ▶ 刈高を高く設定します。 ▶ 短い芝を刈ります。
		ブレードに詰まりがあります。	<ul style="list-style-type: none"> ▶ 起動キーを抜いてください。 ▶ バッテリーを取り外してください。 ▶ 芝刈機を清掃します。
		電気的な不具合があります。	<ul style="list-style-type: none"> ▶ バッテリーを取り外して、再度取り付けます。 ▶ 芝刈機のスイッチを入れます。
運転中に芝刈機が激しく振動する		ブレード固定スクリューが緩んでいます。	<ul style="list-style-type: none"> ▶ スクリューを締め付けます。
		ブレードのバランスが適切ではありません。	<ul style="list-style-type: none"> ▶ ブレードを研磨し、バランスを調整します。
芝刈機の運転時間が短すぎる		バッテリーが完全に充電されていません。	<ul style="list-style-type: none"> ▶ バッテリーを完全に充電します。

不具合	バッテリーのLED	原因	対処方法
		バッテリーが耐用年数を過ぎています。	▶ バッテリーを交換します。
		ブレードの周囲に詰まりがあります。	▶ 芝刈機を清掃します。
		ブレードの切れ味が悪くなっているか、ブレードが摩耗しています。	▶ ブレードを研磨し、バランスを調整します。
		ブレードにかかる抵抗が大きすぎます。	▶ 刈高を高く設定します。 ▶ 短い芝を刈ります。
バッテリーコンパートメントに取り付けたバッテリーを取り外せない		バッテリーコンパートメントのガイド部または電気接点汚れています。	▶ 芝刈機を清掃します。
バッテリーを充電器に取り付けたが、充電が始まらない	1つのLEDが赤色に点灯する	バッテリーが高温または低温になっていることを示します。	▶ バッテリーを充電器に挿入したまま放置します。 バッテリーの温度が許容温度範囲に達すると、充電が自動的に始まります。
芝がきれいに刈れない。または、芝生が黄色くなっている		ブレードの切れ味が悪くなっているか、ブレードが摩耗しています。	▶ ブレードを研磨し、バランスを調整します。
		ブレードにかかる抵抗が大きすぎます。	▶ 刈高を高く設定します。 ▶ 短い芝を刈ります。

20 技術仕様

20.1 STIHL RMA 235.0 芝刈機

- 使用可能バッテリー：STIHL AK
- 重量 (バッテリーを除く)：14 kg
- 収草ボックスの最大容量：30 l
- 刈幅：33 cm
- 回転数：3,400 rpm
- 回転数 (ECO モード)：2,900 rpm

バッテリーの寿命の詳細については、こちらを参照してください。 www.stihl.com/battery-life。

20.2 ブレード

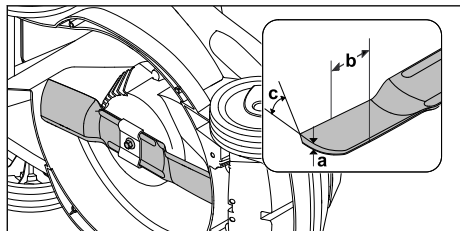

- 厚さ a の最小値：1.6 mm
- 幅 b の最小値：56 mm
- 刃付け角 c：30°

20.3 STIHL AK バッテリー

- バッテリー技術：リチウムイオン
- 電圧：36 V
- 容量(Ah)：定格ラベルを参照
- エネルギー含有量(Wh)：定格ラベルを参照
- 重量(kg)：定格ラベルを参照
- 運転/保管時の許容温度範囲：-10°C から +50°C まで

20.4 騒音値と振動値

音圧レベルの K 値は 2.0 dB (A) です。音響レベルの K 値は 1.5 dB (A) です。振動値の K 値は 0.9 m/s² です。

- EN 60335-2-77 に従って測定された音圧レベル L_{pA} ：76 dB (A)
- 2000/14/EC / S.I. 2001/1701 に従って測定された保証音響レベル L_{WAAd} ：89 dB (A)
- EN 60335-2-77 に従ってハンドルバーで測定された振動値 a_{hV} ：1.8 m/s²

ここに示した振動値は、標準化された試験方法に従って測定されており、電化製品を比較する目的に使用できます。実際の振動値は、用途の種類に応じて、ここに示した値とは異なる場合があります。ここに示した振動値は、振動負荷の初期評価に使用できます。実際の振動負荷を評価する必要があります。電化製品のスイッチを切っている時間と、電化製品のスイッチを入れて、無負荷

で稼働させているときの時間も考慮する場合があります。

振動指令 2002/44/EC および S.I. 2005/1093 に関する事業主の順守事項の詳細については、こちらを参照してください。 www.stihl.com/vib。

20.5 規格に関する情報

STIHL Tirol GmbH
Hans Peter Stihl-Strasse 5
6336 Langkampfen

Austria

上記は、機械が EC 60335-1 および IEC 60335-2-77 規格に関する規定を順守していることを保証します。

20.6 REACH

REACH は EC の規定で、化学物質 (Chemical substances) の登録 (Registration)、評価 (Evaluation)、認可 (Authorisation) 規制を意味します。

REACH 規定の遵守に関する詳細については、www.stihl.com/reach をご覧ください。

21 スペアパーツおよびアクセサリ

21.1 スペアパーツおよびアクセサリ

STIHL これらの記号は、STIHL 純正のスペアパーツと STIHL 純正のアクセサリに付けられています。

STIHL 社では、STIHL 純正の交換部品とアクセサリの使用をお勧めしています。

STIHL 社は市場に出回っている商品を継続的に調査しておりますが、他社製スペアパーツとアクセサリの信頼性、安全性、適性を判断することはできません。そのため、STIHL 社はそうした部品の使用を許可しておりません。

STIHL 純正の交換部品と STIHL 純正のアクセサリは、STIHL サービス店から入手することができます。

21.2 重要な交換部品

- ブレード： 6311 702 0110
- ブレード固定スクリュー： 9018 321 1800
- カプラ： 6311 702 0600

22 廃棄

22.1 芝刈機の廃棄

廃棄に関する情報については、地方自治体または STIHL 販売店にお問い合わせください。

不適切に廃棄すると、健康に悪影響を及ぼしたり、環境を汚染する可能性があります。

- ▶ 地域の規制に従って、梱包を含む STIHL 製品をリサイクルに適切な収集場所に運んでください。
- ▶ 製品を家庭ごみとして廃棄してはならないことを示します。

23 芝刈機の安全情報

23.1 はじめに

この章では、電動芝刈機に関して、規格 EN 60335-2-77、附属書 EE で規定されている一般的な安全上の注意事項について説明します。



警告

- 芝刈機に付属している安全上の注意事項、手順、説明図、および技術データをすべてお読みください。以下の手順に従わないと、感電、火災、あるいは重傷につながるおそれがあります。すべての安全上の注意事項と手順を今後とも参照できるように保管してください。

23.2 トレーニング

- a) 取扱説明書をよくお読みになり、機械のコントロールおよび正しい使用方法を十分に理解してください。
- b) 子供や使用手順を理解していない人には芝刈機を使用させないでください。地域の規制により使用者の最低年齢が規定されている場合があります。
- c) 他の人、特に子供、または動物の付近では、絶対に芝刈りを行わないでください。
- d) 機械を操作する人または使用者は、第三者や第三者の資産が関係する事故に対して責任を負うことに注意してください。

23.3 事前準備

- a) 機械を操作するときは、必ず丈夫な靴と長ズボンを着用してください。素足やサンダル履きでは絶対に機械を操作しないでください。ゆったりした服や、ひもまたはベルトのぶら下がった服は避けてください。
- b) 芝刈機を使用する場所を点検し、芝刈機に巻き込まれたり、はじき飛んだりする可能性がある物を除去してください。

- c) 機械を使用する前に、カッティングブレード、保持ピン、カッティングユニット全体に摩耗や損傷がないか必ず目視点検してください。カッティングブレードと保持ピンのバランスの崩れ、摩耗、損傷を防ぐため、両者を一組として交換してください。摩耗または損傷している警告ラベルは交換してください。
- p) 以下の場合、モーターを停止し、起動キーを抜いて、すべての可動部分が完全に停止したことを確認してください。
- 芝刈機から離れる場合
 - 排出口などの詰まりを除去する前
 - 芝刈機の点検、清掃、その他の作業を行う前
 - 異物にぶつかった後。この場合、芝刈機に損傷がないか点検し、必要な修理を行ってから芝刈機を再始動して使用します。

- 芝刈機が過度に振動し始めたら、すぐに点検する必要があります。
- 損傷がないか点検します。
 - 損傷している部分に必要な修理を行います。
 - すべてのナット、ピン、ボルトがしっかりと固定されていることを確認します。

23.4 取り扱い

- a) 必ず日中か、適切な人工照明の下で芝刈りを行ってください。
- b) 芝が湿っているときは、機械の使用をできる限り避けてください。
- c) 斜面では安定性を常に確保してください。
- d) 歩く速さで機械を前進させてください。
- e) 斜面での芝刈りでは、傾斜に沿った方向ではなく、斜面を横切る方向に刈り進んでください。
- f) 斜面で向きを変えるときは、特に注意してください。
- g) 急な斜面での芝刈りに使用しないでください。
- h) 自分を中心にして芝刈機の向きを変えるときや、芝刈機を自分の方に引き寄せるときは、特に注意してください。
- i) 輸送のために芝生以外の場所で芝刈機を傾ける必要があるとき、芝刈りを行う場所に芝刈機を移動するとき、またはそのような場所から芝刈機を移動するときは、カッティングブレードを停止してください。
- j) 安全装置（誘導板や収草ユニット）が取り付けられていない場合や、安全装置または保護グリルが損傷している場合は、絶対に芝刈機を使用しないでください。
- k) 始動するときや始動スイッチを押すときは、十分に注意し、メーカーの指示に従ってください。足をカッティングブレードから十分に遠ざけてください。
- l) 本当に傾ける必要がある場合を除き、芝刈機を始動したら傾けないでください。どうしても傾ける必要がある場合は、使用者のいる側の向かい側のみを上げてください。
- m) 排出口の前にいるときは、モーターを始動させないでください。
- n) 回転部分の上または下に手や足を近づけないでください。排出口から常に離れてください。
- o) モーターの回転中は、絶対に芝刈機を持ち上げたり、運んだりしないでください。

23.5 メンテナンスと保管

- a) すべてのナット、ピン、ボルトがしっかりと固定され、機械が安全に機能する状態にあることを確認してください。
- b) 収草ユニットに摩耗や機能低下がないかを定期的に点検してください。
- c) 安全上の理由から、摩耗した部品や損傷した部品はすべて交換してください。
- d) 複数のカッティングブレードを搭載する機械の場合、1つのカッティングブレードが動くと他のカッティングブレードも回転することに注意してください。
- e) 機械を調整するときは、回転しているカッティングブレードと機械の非可動部分の間に指を挟まないように注意してください。
- f) 機械を保管する前に、モーターを冷ましてください。
- g) カッティングブレードのメンテナンスを行うときは、電源がオフになっていてもカッティングブレードが動く可能性があることに注意してください。
- h) 安全上の理由から、摩耗した部品や損傷した部品はすべて交換してください。純正の交換部品やアクセサリのみを使用してください。

www.stihl.com



0478-131-9541-B



0478-131-9541-B